



*Liberté • Égalité • Fraternité*  
RÉPUBLIQUE FRANÇAISE

PRÉFET DU RHÔNE

RECUEIL DES ACTES  
ADMINISTRATIFS SPÉCIAL  
N°69-2017-063

PUBLIÉ LE 4 JUILLET 2017

# Sommaire

## **69\_Préf\_Präfecture du Rhône**

- 69-2017-07-03-003 - Arrêté n°2017\_06\_29\_01 portant organisation de la préfecture (6 pages) Page 3
- 69-2017-06-29-004 - Arrêté portant désignation des délégués de l'administration membres des commissions administratives responsables de l'établissement et de la révision des listes électorales pour les communes de l'arrondissement de Lyon comprises dans la métropole de Lyon (9 pages) Page 10
- 69-2017-07-03-001 - Arrêté portant sur le plan ORSEC pollution aquatique (1 page) Page 20
- 69-2017-06-30-002 - ARRETE PREFECTORAL DALKIA-CONSIGNATION FONDS DE REVITALISATION N 2000-1269 (2 pages) Page 22
- 69-2017-07-03-004 - Arrêté relatif à la composition de la commission locale de recensement des votes des maires et des présidents des établissements publics de coopération intercommunale pour le renouvellement des membres élus du comité des finances locales (2 pages) Page 25

## **69\_SDMIS\_Service départemental et métropolitain d'incendie et de secours**

- 69-2017-02-17-019 - Arrêté n° SDMIS\_DPOS\_GACR\_2017\_019 Arrêté préfectoral portant règlement départemental et métropolitain de défense extérieure contre l'incendie. Cette publication annule et remplace la publication de l'arrêté préfectoral n° SDMIS\_DPOS\_GACR\_2017\_019 dans le recueil des actes administratifs spécial n°69-2017-015 du 20 février 2017. (61 pages) Page 28

## **84\_ARS\_Agence Régionale de Santé Auvergne-Rhône-Alpes**

- 69-2017-06-30-003 - Arrêté n° 2017-3786 portant fermeture temporaire du spa du restaurant "Le 21" sis au 21, rue de Provence 69800 SAINT-PRIEST (2 pages) Page 90

## **84\_EMIZSE\_Etat major interministériel de zone Sud-Est**

- 69-2017-06-29-003 - Arrêté zonal portant modification du plan ORSEC de zone - ordre zonal d'opérations nautiques en eaux intérieures (3 pages) Page 93

69\_Préf\_Préfecture du Rhône

69-2017-07-03-003

Arrêté n°2017\_06\_29\_01 portant organisation de la  
préfecture



PRÉFET DU RHÔNE

Préfecture

Direction interministérielle  
d'appui

ARRÊTÉ PRÉFECTORAL N° PREF DIA 2017 06 29 01

portant organisation de la préfecture du Rhône

**LE PRÉFET DE LA RÉGION AUVERGNE-RHÔNE-ALPES  
PRÉFET DE LA ZONE DE DÉFENSE ET DE SÉCURITÉ SUD-EST  
PRÉFET DU RHÔNE**

**Officier de la Légion d'Honneur**

**Vu** la loi n°82-213 du 2 mars 1982 modifiée relative aux droits et libertés des communes, des départements et des régions

**Vu** la loi n°2015-29 du 16 janvier 2015 relative à la délimitation des régions, aux élections régionales et départementales et modifiant le calendrier électoral, notamment son article 1 ;

**Vu** le décret n°2004-374 du 29 avril 2004 modifié relatif aux pouvoirs des préfets, à l'organisation et à l'action des services de l'État dans les régions et départements ;

**Vu** le décret n°2015-83 du 29 janvier 2015 portant réorganisation du corps préfectoral dans certains départements ;

**Vu** le décret n°2015-102 du 2 février 2015 désignant les départements dans lesquels est nommé un préfet, secrétaire général de la préfecture ;

**Vu** le décret n°2015-510 du 7 mai 2015 portant charte de déconcentration ;

**Vu** le décret du 16 février 2017 portant nomination de M. Henri Michel COMET en qualité de préfet de la région Auvergne-Rhône-Alpes, préfet de la zone de défense et de sécurité Sud-Est, préfet du Rhône (hors classe) ;

**Vu** l'arrêté préfectoral n° 2015/12 30 09 du 30 décembre 2015 portant organisation de la préfecture du Rhône et l'arrêté préfectoral n° PREF DIA 2017 01 20 01 du 20 janvier 2017 portant organisation de la préfecture du Rhône ;

**Vu** les avis du comité technique de la préfecture du Rhône du 16 décembre 2016, du 5 janvier 2017 et du 29 juin 2017 ;

Considérant que la mise en œuvre au cours de l'année 2017 du Plan Préfectures Nouvelle Génération conduit à des adaptations de l'organisation de la préfecture du Rhône ;

Sur proposition du préfet, secrétaire général de la préfecture du Rhône, préfet délégué pour l'égalité des chances ;

*Adresse postale : Préfecture du Rhône – 69419 Lyon cedex 03*

*Pour connaître nos horaires et nos modalités d'accueil : internet : [www.rhone.gouv.fr](http://www.rhone.gouv.fr) ou tél. : 04 72 61 61 61 (coût d'un appel local)*

## ARRÊTE

**Article 1 :** Les services de l'administration préfectorale placés sous l'autorité du (de la) préfet(e) de la région Auvergne-Rhône-Alpes, préfet(e) de la zone de défense et de sécurité Sud-Est, préfet(e) du Rhône, pour l'exercice de ses missions, comprennent :

- les services du secrétariat général pour les affaires régionales (SGAR), dirigés par le (la) secrétaire général(e) pour les affaires régionales,
- les services de la zone de défense et de sécurité Sud-Est, dirigés par le (la) préfet(e) délégué(e) pour la défense et la sécurité,
- les services de la préfecture du Rhône, dirigés par le (la) préfet(e), secrétaire général(e) de la préfecture du Rhône, préfet(e) délégué(e) pour l'égalité des chances et, pour ce qui les concerne, par le (la) préfet(e) délégué(e) pour la défense et la sécurité et par le (la) directeur(trice) de cabinet,
- les services de la sous-préfecture de Villefranche-sur-Saône, dirigés par le (la) sous-préfet(e) de Villefranche-sur-Saône.

Le présent arrêté définit l'organisation des services et les missions de la préfecture du Rhône.

L'organisation de la sous-préfecture de Villefranche-sur-Saône et du secrétariat général pour les affaires régionales est prévue par deux arrêtés spécifiques.

**Article 2 :** Le (la) préfet(e), secrétaire général(e) de la préfecture, préfet(e) délégué(e) pour l'égalité des chances, assure la direction générale et l'administration des services de la préfecture. Il (elle) assiste le (la) préfet(e) de la région Auvergne-Rhône-Alpes, préfet(e) de la zone de défense et de sécurité Sud-Est, préfet(e) du Rhône dans les missions de direction de l'action des services de l'État dans le département.

Il (elle) dispose d'une compétence générale, à l'exclusion des matières ayant trait à la sécurité qui relèvent du (de la) préfet(e) délégué(e) pour la défense et la sécurité.

En outre, il (elle) assiste le (la) préfet(e) pour toutes les missions concourant à la coordination et à la mise en œuvre de la politique du Gouvernement en matière de cohésion sociale, d'égalité des chances et de lutte contre les discriminations. À ce titre, il (elle) participe à la mise en œuvre des actions visant à l'intégration des populations immigrées.

Le(la) secrétaire général(e) adjoint(e) exerce les fonctions de sous-préfet(e) d'arrondissement pour les communes membres de la métropole de Lyon. Il (elle) assiste par ailleurs le (la) préfet(e), secrétaire général(e), préfet (e) délégué(e) pour l'égalité des chances dans l'exercice de ses missions.

Le (la) sous-préfet(e) en charge du Rhône-Sud exerce les fonctions de sous-préfet(e) d'arrondissement pour les communes de l'arrondissement chef-lieu n'appartenant pas à la métropole de Lyon. Il (elle) assure par ailleurs les missions qui lui sont confiées par le préfet(e) de la région Auvergne-Rhône-Alpes, préfet(e) de la zone de défense et de sécurité Sud-Est, préfet(e) du Rhône ou, avec son accord, par le (la) préfet(e), secrétaire général(e), préfet(e) délégué(e) pour l'égalité des chances.

Le (la) préfet(e), secrétaire général(e), préfet(e) délégué(e) pour l'égalité des chances a sous son autorité directe les services suivants :

- le (la) délégué(e) du Gouvernement pour la politique de la ville ;
- la direction de la coordination des politiques interministérielles qui inclut notamment la mission politique de la ville et égalité des chances ;
- le service régional ressources, performance et modernisation (SRRPM);
- le service interministériel départemental des systèmes d'information et de communication (SIDSIC) ;
- le (la) responsable départemental(e) de la sécurité des systèmes d'information (RDSSI) ;
- le (la) référent(e)départemental(e) fraude ;
- le (la) conseiller(e) de prévention.

**Article 2-1** : Le service régional ressources, performance et modernisation (SRRPM) assure la mission de coordination, d'animation et de pilotage du BOP 307 « Administration territoriale » Auvergne-Rhône-Alpes ainsi que le pilotage de la performance et de la modernisation. Il comprend :

- la section Ressources, chargée de la gestion du BOP 307 Auvergne-Rhône-Alpes (titre 2 et hors titre 2), et de la coordination des 12 UO départementales ;
- la section Performance et Modernisation chargée, pour le BOP 307 Auvergne-Rhône-Alpes, du contrôle de gestion, de la qualité, des démarches d'amélioration des processus ainsi que de l'appui transversal dans la mise en place de plates-formes régionales ou interdépartementales.

**Article 2-2** : La direction de la coordination des politiques interministérielles est composée de :

- une mission d'appui territorial qui assure les missions d'animation des services territoriaux de l'État et les missions d'ingénierie territoriale. Elle concourt à l'émergence et à la réalisation de projets d'aménagement local en lien avec les différents services de l'État et les collectivités territoriales concernés. Elle assure la coordination interministérielle et le suivi des politiques publiques liées à l'économie, l'emploi et l'aménagement du territoire.
- une mission politique de la ville et égalité des chances qui assure la conception et le pilotage des contrats de ville ainsi que la déclinaison sur le territoire des orientations des comités interministériels pour l'égalité des chances. Les délégué(e)s du (de la) préfet(e), rattachées à cette mission, sont sous l'autorité hiérarchique du (de la) préfet(e), secrétaire général(e), préfet(e) délégué(e) pour l'égalité des chances.

**Article 2-3** : Le service interministériel départemental des systèmes d'information et de communication comprend :

- le bureau des affaires générales ;
- un(e) chargé(e) de mission ;
- un(e) responsable pour le site préfecture et un responsable pour le site « Garibaldi » comprenant la Cité administrative d'État et le bâtiment sis 245 rue Garibaldi.

**Article 3** : La préfecture du Rhône comprend :

- le Centre d'expertise et de ressources des titres pour l'instruction des permis de conduire (CERT) ;
- la direction des affaires juridiques et de l'administration locale (DAJAL) ;
- la direction des migrations et de l'intégration (DMI) ;
- la direction régionale des ressources humaines (DRRH) ;
- la direction de la performance et de la logistique (DPL) ;
- la direction de la sécurité et de la protection civile (DSPC).

**Article 3-1** : Le Centre d'expertise et de ressources des titres pour l'instruction des permis de conduire, créé au 1<sup>er</sup> novembre 2017, est placé sous l'autorité du (de la) préfet(e), secrétaire général(e), préfet(e) délégué(e) pour l'égalité des chances. Sous la responsabilité du (de la) directeur(trice) du CERT, le service est composé de :

- une section instruction des dossiers de permis de conduire ;
- une section de lutte contre la fraude.

Les missions départementales de proximité placées sous la responsabilité du (de la) directeur(trice) du CERT, sont :

- pour les permis de conduire : l'agrément des médecins pour les permis de conduire, la gestion des archives antérieures à l'instauration du CERT, la réponse aux réquisitions, enregistrement des déclarations des centres de tests psychotechniques ;
- pour les titres d'identité : la délivrance des passeports temporaires, des passeports de mission hors ceux du ministère de la défense, des passeports de service, les mesures d'interdiction de sortie du territoire et d'opposition à sortie du territoire, le retrait de titres en cas de délivrance indue, la gestion des archives antérieures à l'instauration du CERT, la réponse aux réquisitions, suspicions de fraudes ou doutes sur l'autorité parentale, invalidation et destruction des titres non pris en charge par les mairies ;

- pour les systèmes d'immatriculation des véhicules : l'agrément des professionnels, archivage des titres retirés et renvoyés par les forces de l'ordre (les véhicules hors d'usage ou après immobilisation non régularisée depuis plus d'un an), la gestion des archives antérieures à l'instauration du CERT, la réponse aux réquisitions, archivage des titres retournées par autorités étrangères et des déclarations d'achat en cas de cessation d'activité d'un professionnel,

**Article 3-2** : La direction des affaires juridiques et de l'administration locale exerce le contrôle de légalité et le contrôle budgétaire des actes des collectivités territoriales. Elle est chargée de la coopération intercommunale, de l'attribution et du suivi des dotations de l'État ainsi que du pilotage des procédures de déclarations d'utilité publique et de l'urbanisme commercial.

Elle veille à la qualité juridique des actes, notamment des procédures environnementales et des enquêtes publiques en lien avec le guichet unique Loi sur l'eau et le guichet unique Installations classées pour la protection de l'environnement.

Elle assure l'organisation des élections politiques et professionnelles. Elle comprend :

- le bureau de l'urbanisme et de l'utilité publique comprenant :
  - la section urbanisme ;
  - la section environnement.
- le bureau du contrôle budgétaire et des dotations de l'État ;
- le bureau du contrôle de légalité et de l'intercommunalité ;
- le bureau des élections et des associations comprenant :
  - la section élection ;
  - la section associations et réglementation générale.
- le pôle juridique et documentaire ;

**Article 3-3** : La direction des migrations et de l'intégration assure l'accueil des ressortissants étrangers et la délivrance des titres de séjour. Elle assure les missions d'intégration et instruit les demandes de naturalisation. Elle comprend :

- le bureau de l'accueil et de l'admission au séjour composé de deux sections :
  - la section accueil général et admission au séjour ;
  - la section examens spécialisés ;
- le bureau de l'éloignement et du contentieux composé de deux sections :
  - la section éloignement ;
  - la section contentieux ;
- le bureau de l'asile et de l'hébergement (guichet unique des demandeurs d'asile), composé de deux sections :
  - la section hébergement ;
  - la section droit d'asile.

Par ailleurs, le guichet unique des demandeurs d'asile composé d'agents de la préfecture et d'agents de l'Office français de l'immigration et de l'intégration est placé sous la responsabilité du (de la) chef(fe) du bureau du droit d'asile et de l'hébergement.

- le bureau de la sécurisation des procédures et du pilotage composé de deux sections :
  - la section contrôle et encodage des titres de séjour ;
  - la section statistiques et classement central ;
- la plate-forme interdépartementale des naturalisations.

**Article 3-4** : La direction régionale des ressources humaines met en oeuvre la politique des ressources humaines de la préfecture en assurant l'accompagnement des agents et des services lors des réorganisations ou évolutions de missions. Elle organise et anime le dialogue social départemental et régional. Elle coordonne le réseau des DRH des Préfectures de la région Auvergne-Rhône-Alpes. Elle instruit certains actes à compétences régionale (recrutements, CAP, actes de gestion). Elle assure l'accompagnement social des agents de l'ensemble du ministère de l'Intérieur. Elle définit le plan régional de formation annuel. Elle comprend :

- le bureau régional des ressources humaines composé de quatre sections :
  - la section gestion statutaire et dialogue social local ;
  - la section gestion budgétaire et suivi des effectifs ;
  - la section commissions administratives paritaires ;
  - la section concours et recrutements.
- le bureau régional de la formation composé de deux sections :
  - la section régionale ;
  - la section départementale.
- le bureau départemental d'action sociale auquel sont rattachés les personnels de soutien ; il est chargé de l'accompagnement social des agents du ministère de l'Intérieur dans le département du Rhône ;
- la mission mobilité et projets professionnels.

**Article 3-5** : La direction de la performance et de la logistique assure pour la préfecture l'accueil général des usagers (accueil physique et téléphonique), le traitement du courrier, le suivi de la performance, le pilotage budgétaire, les achats et le suivi bâtiminaire. Elle intervient dans le traitement des dépenses et des recettes pour le compte des préfectures de la région. Elle est chargée du pilotage budgétaire et de l'animation en matière immobilière pour le compte des services de l'État dans le Rhône. Elle comprend :

- la section performance et qualité ;
- le bureau de la qualité des relations avec le public composé de trois sections :
  - la section accueil général ;
  - la section courrier ;
  - la section standard.
- le bureau du pilotage budgétaire et des achats.
- le bureau de la logistique et du patrimoine auquel est rattaché le service intérieur.
- le centre de services partagés régional CHORUS composé de trois sections :
  - la section des dépenses sur marchés ;
  - la section des dépenses de fonctionnement ;
  - la section subventions et recettes.

La gestion des personnels de résidence est assurée par la direction de la performance et de la logistique.

**Article 4** : La direction de la sécurité et de la protection civile, placée sous l'autorité du (de la) préfet(e) délégué(e) pour la défense et la sécurité, regroupe les attributions du (de la) préfet(e) de département ayant pour objet la sécurité des citoyens. Elle comprend :

- le service interministériel de défense et de protection civile composé de deux bureaux :
  - le bureau de la prévention ;
  - le bureau de la planification, de la défense et des risques sanitaires ;
- le bureau des polices administratives composé de deux sections :
  - la section réglementation à caractère sécuritaire ;
  - la section réglementation routière.
- le bureau de la sécurité routière.

Les missions départementales de proximité placées sous la responsabilité du (de la) directeur(trice) de la direction de la sécurité et de la protection civile, sont :

- pour les permis de conduire : suspension/annulation des permis de conduire, commissions médicales, saisie des décisions judiciaires ;



- pour les systèmes d'immatriculation des véhicules : inscriptions et levée des immobilisations, l'inscription des saisies, la levée d'opposition à transfert sur certificat d'immatriculation, inscriptions de la remise du titre aux forces de l'ordre et de la restitution du titre retenu, enquête en cas de numéro de série en doublon ou de correction de numéro de série.

**Article 5** : Le cabinet du (de la) préfet(e) de la région Auvergne-Rhône-Alpes, préfet(e) de la zone de défense et de sécurité sud-est, préfet(e) du Rhône est en charge du suivi des affaires politiques et réservées ainsi que des relations publiques et de toutes affaires que lui confie le (la) préfet(e). Il est dirigé par un(e) sous-préfet(e), directeur(trice) du cabinet. Le cabinet comprend :

- le bureau du cabinet composé de cinq sections :
  - la section représentation de l'État et des déplacements officiels ;
  - la section suivi politique, interventions et décorations ;
  - la section protocole ;
  - la section des huissiers ;
  - la section garage et parc automobile
- le bureau de la communication interministérielle.

**Article 6** : Les arrêtés préfectoraux susvisés du 30 décembre 2015 et du 20 janvier 2017 portant organisation de la préfecture du Rhône sont abrogés à compter du 4 septembre 2017, date d'entrée en vigueur du présent arrêté.

**Article 7** : Le (la) préfet(e) de la région Auvergne-Rhône-Alpes, préfet(e) de la zone de défense et de sécurité Sud-Est, préfet(e) du Rhône, est chargé(e) de l'exécution du présent arrêté qui sera publié au recueil des actes administratifs de la préfecture du Rhône.

Fait à Lyon, le 3 juillet 2017

Le Préfet de région

Signé

Henri-Michel COMET

## 69\_Préf\_Préfecture du Rhône

69-2017-06-29-004

Arrêté portant désignation des délégués de l'administration membres des commissions administratives responsables de l'établissement et de la révision des listes électorales pour les communes de l'arrondissement de Lyon comprises dans la métropole de Lyon

*Arrêté portant désignation des délégués de l'administration membres des commissions administratives responsables de l'établissement et de la révision des listes électorales pour les communes de l'arrondissement de Lyon comprises dans la métropole de Lyon*



Liberté • Égalité • Fraternité  
RÉPUBLIQUE FRANÇAISE

PRÉFET DU RHÔNE

Préfecture

Direction des affaires juridiques  
et de l'administration locale

Bureau des institutions locales

Affaire suivie par : Stéphanie MOSER

Tél. : 04 72 61 61 34

Courriel : stephanie.moser@rhone.gouv.fr

**ARRETE n° 69-2017-06-29-  
portant désignation des délégués de l'administration  
membres des commissions administratives responsables de l'établissement  
et de la révision des listes électorales pour les communes de l'arrondissement de Lyon comprises  
dans la métropole de Lyon**

**Le préfet de la région Auvergne-Rhône-Alpes,  
préfet du Rhône  
Officier de la légion d'honneur,**

VU le code électoral, et notamment son article L.17 ;

VU l'arrêté préfectoral n° 69-2017-04-26-001 du 26 avril 2017 portant désignation des délégués de l'administration membres des commissions administratives responsables de l'établissement et de la révision des listes électorales pour les communes de l'arrondissement de Lyon comprises dans la métropole de Lyon ;

Considérant la proposition du maire de Rochetaillée-sur-Saône ;

SUR proposition du préfet, secrétaire général de la préfecture du Rhône, préfet délégué pour l'égalité des chances ;

**ARRETE :**

**Article 1 :** Les délégués de l'administration membres des commissions administratives responsables de l'établissement et de la révision des listes électorales pour les communes de l'arrondissement de Lyon comprises dans la métropole de Lyon sont désignés ainsi qu'il suit :

*Adresse postale : Préfecture du Rhône – 69419 Lyon cedex 03*

*Pour connaître nos horaires et nos modalités d'accueil : internet : [www.rhone.gouv.fr](http://www.rhone.gouv.fr) ou tél. : 04 72 61 61 61 (coût d'un appel local)*

<b>Commune</b>	<b>Nom des délégués</b>	<b>Bureaux de vote</b>
Albigny-sur-Saône	M. DAZY André Jacques	liste générale + 2 bureaux de vote
Bron	M. LOISEL Claude	Liste générale + bureaux de vote n° 1, 2 et 3
	M. CERRO Robert	bureaux de vote n° 4, 5 et 6
	Mme SASSU Marie-France	bureaux de vote n° 7, 8, 9 et 10
	M. SOBOTKA Edouard	bureaux de vote n° 11, 12 et 13
	M. LABIE Christian	bureaux de vote n° 14, 15 et 16
	M. GUILBERT Jacques	bureaux de vote n° 17, 18 et 19
	Mme PERELLON Monique née PERRIGAULT	bureaux de vote n° 20, 21 et 22
	M. MONMESSIN Jean	bureaux de vote n° 23, 24, 25 et 26
Cailloux-sur-Fontaines	M. COMPAGNON Georges Antoine	Liste générale + 2 bureaux de vote
Caluire-et-Cuire	M. SCHWEITZER Jacques	liste générale + bureaux de vote n° 1, 9, 29 et 31
	M. LOBEZ Jean-Yves	bureaux de vote n° 2, 11, 20, 27 et 36
	M. DUTRIEVOZ Maurice	bureaux de vote n° 3, 13 et 33
	Mme BASSET Marlène née MULTON	bureaux de vote n° 4, 6, 14, 24 et 26
	Mme LECOQ Annick née BAZIN	bureaux de vote n° 5, 23, 25 et 35
	Mme CHAPUS Madeleine née CHOUX	bureaux de vote n° 7, 15, 18, 21 et 34
	M. ROULE Bernard	bureaux de vote n° 8, 19, 28 et 37
	M. PERRONET Georges	bureaux de vote n° 10, 16, 17 et 30
	M. VATE Michel	bureaux de vote n° 12, 22 et 32
Champagne-au-Mont d'Or	M. CHAMARAUD Marcel	liste générale
	Mme CARREZ Marie-Jeanne née LACAILLE	bureaux de vote n° 1, 2, 3, 4 et 5
Charbonnières-les-Bains	M. DELZANNI Guy	liste générale + 4 bureaux de vote
Charly	M. ROCHEFORT Paul	liste générale + 4 bureaux de vote
Chassieu	M. BRUNET Raymond	liste générale + bureaux de vote n° 1, 2, 3, 8 et 9
	M. RIERA Joseph	bureaux de vote n° 4, 5, 6 et 7
Collonges-au-Mont d'Or	M. MAGAND Jean-Louis	liste générale + 4 bureaux de vote
Corbas	M. FACCHINETTI Gilbert	liste générale + bureaux de vote n° 1, 2 et 3
	M. JACQUIER André	bureaux de vote n° 4, 5, 6 et 7
Couzon-au-Mont d'Or	M. FESCHET Louis Antoine	liste générale + 2 bureaux de vote
Craponne	Mme PASTRE Henriette née PATOT	liste générale + bureaux de vote n° 1, 2 et 3
	Mme MAGOUTIER Béatrice née HANUS	bureaux de vote n° 4, 5 et 6
	M. LEFORT Maxime	bureaux de vote n° 7, 8 et 9
Curis-au-Mont d'Or	Mme CUMIN Marie-Louise née JUTTET	bureau de vote unique
Dardilly	Mme DALON Marie-Claude née CANOLLE	liste générale + bureaux de vote n° 1, 2 et 3
	M. SCHOCH Nicolas	bureaux de vote n° 4, 5 et 6

<b>Commune</b>	<b>Nom des délégués</b>	<b>Bureaux de vote</b>
Décines-Charpieu	M. BEN HELLAL Hassen	bureaux de vote n° 1, 2, 3, 4, 5, 6 et 7
	M. EUSTACHE Henri	liste générale + bureaux de vote n° 8, 9, 10, 11, 12, 13 et 14
	Mme MARILLAT Marguerite	bureaux de vote n° 15, 16, 17, 18, 19 et 20
Ecully	Mme BERAUD SUDREAU Marie-Pierre	liste générale + bureaux de vote n° 1, 2, 3, 4 et 5
	M. CHUZEVILLE Bernard	bureaux de vote n° 6, 7, 8, 9, 10 et 11
Feyzin	Mme DA ROCHA Anne-Marie née DIAS	bureaux de vote n° 1, 5, 6 et 7
	M. IAFRATE Gérard	liste générale + bureaux de vote n° 2, 3 et 4
Fleurieu-sur-Saône	M. FORRAT Jean-Jacques	bureau de vote unique
Fontaines-Saint-Martin	M. GOLFIER Daniel	liste générale + 2 bureaux de vote
Fontaines-sur-Saône	M. MAGNARD Georges	liste générale + 6 bureaux de vote
Francheville	M. DUPRÉ Christian	liste générale + bureaux de vote n° 1, 2, 3 et 4
	M. DURAND Maurice	bureaux de vote n° 5, 6, 7, 8, 9, 10, 11 et 12
Genay	M. GENESTIER Michel	liste générale + bureaux de vote n° 1 et 2
	M. JUTARD Alain	bureaux de vote n° 3 et 4
Givors	M. BENMESSAOUD Mohamed	liste générale + bureaux de vote n° 1, 2, 3 et 4
	Mme LAFORETS Anne	bureaux de vote n° 5, 6, 7 et 8
	M. PORETTI Pierre	bureaux de vote n° 9, 10, 11 et 12
Grigny	M. DERVIEUX Pascal	bureaux de vote n° 1, 2 et 3 + liste générale
	Mme DEYRIEUX Nicole	bureaux de vote n° 4, 5 et 6
Irigny	M. DUPUPED Michel	liste générale + bureaux de vote n° 1 et 8
	M. BAILLY Georges	bureaux de vote n° 2 et 3
	M. PETIT Jean	bureaux de vote n° 4 et 5
	M. PAUCHON Claudius	bureaux de vote n° 6 et 7
Jonage	M. GUIFFRAY Pierre	bureaux de vote n° 4, 5 et 6
	Mme MALLET Elisabeth née DURAND	liste générale + bureaux de vote n° 1, 2 et 3
Limonest	Mme GUILLET Danièle née REILLAC	liste générale + 3 bureaux de vote
Lissieu	M. DUMORTIER André	liste générale + 2 bureaux de vote
Lyon 1 <sup>er</sup>	M. LHORTOLAT Pierre	liste générale + bureaux de vote n° 101, 102, 103, 104 et 105
	Mme GRANGETTE Marie-Thérèse	bureaux de vote n° 106, 107, 108, 109 et 110
	Mme GACHET Eliane	bureaux de vote n° 111, 112, 113, 114, 115, 116 et 117

<b>Commune</b>	<b>Nom des délégués</b>	<b>Bureaux de vote</b>
Lyon 2 <sup>ème</sup>	Mme PRIVAT de GARILHE Monique née le NOIR de CARLAN	liste générale
	M. CROIZIER Gérard	bureaux de vote n° 201, 202, 203 et 204
	M. BOISSON de CHAZOURNES Thibaud	bureaux de vote n° 205, 206, 207, 208, 209, et 210
	Mme CONSTANCE Catherine	bureaux de vote n° 211, 212, 213, 214, 219 et 220
	M. BOYER Jean-Louis	bureaux de vote n° 215, 216, 217 et 218
Lyon 3 <sup>ème</sup>	Mme EMORINE Martine	Liste générale
	M. LANGANAY Jean-Yves	bureaux de vote n° 301 à 305
	Mme DUFOUR Marie-Jeanne	bureaux de vote n° 306 à 311
	M. SORRET Lionel	bureaux de vote n° 312 à 318 et 349
	M. GOUVERNEUR Gilbert	bureaux de vote n° 319, 321 à 324, 348, 350 et 355
	M. HEYRIAT Noël	bureaux de vote n° 320, 325 à 328, 347, 351 et 354
	Mme FABRICATORE Germaine	bureaux de vote n° 330, 342 à 346, 356 et 357
	M. FARCONNET Gérard	bureaux de vote n° 329, 331, 338 à 341, 358
	Mme LAURENT-ATTHALIN Marie-France	bureaux de vote n° 332 à 337, 352 et 353
Lyon 4 <sup>ème</sup>	M. MARGAIN Pierre-Yves	liste générale
	M. MILLY Claude	bureaux de vote n°401, 402, 403, 404, 405, 417, 418, 419,420, 421, 422, 423 et 424
	Mme ROUX DIT RICHE Odile	bureaux de vote n° 406, 407, 408, 409, 410 et 411
	Mme THIERRY Anne	bureaux de vote n° 412, 413, 414, 415 et 416
Lyon 5 <sup>ème</sup>	M. SERIS Michel	bureaux de vote n° 501, 502, 503, 504, 505, 506 et 507
	M. BENCHARAA Salah	bureaux de vote n° 508, 509, 510, 511, 512, 513, 514 et 515
	M. GENISSEL Marcel	bureaux de vote n° 516, 517, 518, 519, 520, 521, 522, 523 et 524
	M. THE Michel Paul	bureaux de vote n° 525, 526, 527, 528, 529, 530 et 531
	M. NICOLAIDIS Antoine	liste générale
Lyon 6 <sup>ème</sup>	M. LEYMARIE Robert	liste générale
	Mme RAMEL Anne née DEGOUEY	bureaux de vote n° 607, 610, 611 et 612
	Mme SARDA Nicole	bureaux de vote n° 604, 605, 606, 608 et 609
	Mme VERNEDOUB Marie-France née NAM	bureaux de vote n° 601, 602, 603 et 615

<b>Commune</b>	<b>Nom des délégués</b>	<b>Bureaux de vote</b>
Lyon 6 <sup>ème</sup>	M. SASSENET Christian	bureaux de vote n° 613, 614, 616, 617 et 618
	Mme PETRICCA Raymonde née DECELLE	bureaux de vote n° 619, 620, 621, 622 et 623
	Mme MUCHADA Elsa née SANTOS	bureaux de vote n° 624, 625, 626, 627 et 628
	Mme MAZION Renée née RODET	bureaux de vote n° 629, 630, 631, 632, 633 et 634
Lyon 7 <sup>ème</sup>	M. DUCARD Jean-Marc	Liste générale
	M. DUCHENE Philippe	bureaux de vote n° 701 à 705
	Mme BERTRAND Catherine née PERRIN	bureaux de vote n° 706 à 710
	Mme BOLLOTTE Chhun Yong née THONN	bureaux de vote n° 711 à 716
	Mme BERNIZET France née GENEST	bureaux de vote n° 717 à 721
	M. BISSARDON André	bureaux de vote n° 722 à 725 et 738
	M. LABERNYE Pierre	bureaux de vote n° 726 à 730 et 737
	Mme BRAQUET Chantal née CAVOIS	bureaux de vote n° 731 à 736
Lyon 8 <sup>ème</sup>	Mme BOUCHARDON Aline née CREPEAU	bureaux de vote n° 801, 802, 803, 804, 805, 806, 807, 808, 809 et 810
	Mme BRUNO Claudette née FANTIN	bureaux de vote n° 811, 812, 813, 814, 815, 816, 817, 818 et 819 et 844
	M. MUHLSTEIN Marc	bureaux de vote n° 820, 821, 822, 823, 824, 825, 826 et 827
	M. REIX Jean-Michel	bureaux de vote n° 829, 830, 831, 832, 833 et 834
	M. PROST Paul	bureaux de vote n° 835, 836, 837, 838, 839, 840, 841, 842 et 843
	M. BOUCHARDON Jean-Pierre Marius	liste générale
Lyon 9 <sup>ème</sup>	M. MARSALLON Guy	liste générale
	M. HENNION Jacques	bureaux de vote n° 904, 906, 914, 915, 916 et 917
	Mme PONCELET Anna	bureaux de vote n° 907, 908, 909, 912 et 913
	M. CHAMPAVIER Jacques	bureaux de vote n° 901, 902, 903, 910, 911 et 918
	M. SOUVRAS Michel	bureaux de vote n° 919, 920, 924, 925 et 926
	M. DESPLECHIN Jean-Pierre	bureaux de vote n° 921, 922 et 923
	M. AYAD MERDACI Ammar	bureaux de vote n° 927, 928, 929 et 930
Marcy l'Etoile	M. SEGUIN Luc	liste générale + bureaux de vote n° 1, 2 et 3
Meyzieu	Mme REVELLIN Jeanine née RICCI	liste générale + bureaux de vote n° 2, 3, 7, 19 et 23

<b>Commune</b>	<b>Nom des délégués</b>	<b>Bureaux de vote</b>
Meyzieu	Mme ANDRIEUX Barbara née VOCKS	bureaux de vote n° 1, 4, 18, 20 et 21
	M. CHATELUT Francis	bureaux de vote n° 10, 11, 16, 15 et 22
	M. AGUILERA Daniel	bureaux de vote n° 12, 13, 14, 17 et 24
	M. SADRY Bernard	Bureaux de vote n° 5, 6, 8, 9 et 25
Mions	M. DUC Gérard	liste générale + bureaux de vote n° 1, 2, 3 et 4
	Mme CHEVALIER née SUBRIN Marie-Claude	bureaux de vote n° 5, 6, 7, 8, 9 et 10
Montanay	M. FAURITE Louis	liste générale + 3 bureaux de vote
La Mulatière	M. BIGOT Félix	liste générale + bureaux de vote n° 1 et 2
	M. DUFOUR André	bureaux de vote n° 3, 4 et 5
Neuville-sur-Saône	Mme KURTZEMANN Marinette née MEPILLAT	liste générale + bureaux de vote n°1, 2 et 6
	Mme PERRAUT Christine née KLEIN	bureaux de vote n° 3, 4 et 5
Oullins	Mme MONTAGNE Annie	liste générale + bureaux de vote n° 14, 16, 17 et 20
	Mme DAUVERGNE née JABOULAY Marie-Chantal	bureaux de vote n° 2, 3, 4 et 15
	M. CHANSON Michel	bureaux de vote n° 1, 6, 7 et 10
	M. BONHOMME Georges	bureaux de vote n° 8, 9, 11 et 13
	M. DEGRANGE François	bureaux de vote n° 5, 12, 18 et 19
Pierre-Benite	Mme DUFOUR Marie-Noëlle	liste générale + bureaux de vote n° 1 et 2
	Mme LENOBLE Marguerite	bureaux de vote n° 3, 4 et 5
	Mme MICHAUD Maryse	bureaux de vote n° 6 et 7
Poleymieux-au-Mont d'Or	Mme FEVRE Elisabeth née MICHEL	bureau de vote unique
Quincieux	Mme FIARD Josette née NICOLAS	liste générale + 2 bureaux de vote
Rillieux-la-Pape	Mme BEREYZIAT Sonia née SULIGOJ	bureaux de vote n° 3, 16 et 17
	Mme PRINCELLE Véronique	bureaux de vote n° 2, 12 et 18
	Mme MOLARD Andrée	bureaux de vote n° 1, 4 et 6
	M. PACCARD Georges	bureaux de vote n° 10, 11 et 14
	M. DUMOULIN Roland	Liste générale + bureaux de vote n° 7, 9 et 15
	M. LABOR Gérard	bureaux de vote n° 8, 5 et 13
Rochetaillée-sur-Saône	M. MERLE Gérard	bureau de vote unique
Sathonay Camp	M. JAILLET Gaston Louis	liste générale + 5 bureaux de vote
Sathonay Village	M. DURET Roger	liste générale + 2 bureaux de vote
Solaize	M. CHANELIERE Louis	liste générale + 2 bureaux de vote
Saint-Cyr-au-Mont d'Or	M. GOUOT Jean-Marie	liste générale + 5 bureaux de vote
Saint-Didier-au-Mont d'Or	M. BADEY Jacques	liste générale + bureaux de vote n° 1, 2 et 3
	M. ARNOUD Pierre	bureaux de vote n° 4, 5 et 6



<b>Commune</b>	<b>Nom des délégués</b>	<b>Bureaux de vote</b>
Sainte-Foy-les-Lyon	Mme GUIBARD Florence	bureaux de vote n° 4, 5 et 6
	M. SAUBIN Marius	bureaux de vote n° 7, 8 et 9
	M. BOUILLE Jean	bureaux de vote n° 10, 11 et 12
	M. de MULATIER Jack	liste générale + bureaux de vote n° 1, 2, 3 et 19
	M. VERBRUGGHE Florent	bureaux de vote n° 16, 17 et 18
	M. SANVISEN Henri	bureaux de vote n° 13, 14 et 15
Saint-Fons	M. N'GOMA Christophe	liste générale + bureaux de vote n° 1 et 2
	M. PION René	bureaux de vote n° 3, 4 et 5
	M. VACHER Bernard	bureaux de vote n° 6, 7 et 8
	Mme NEVEU Claudette	bureaux de vote n° 9, 10 et 11
Saint-Genis-Laval	M. RAGINEL Didier	liste générale + bureaux de vote n° 1, 2, 3 et 4
	M. SIBILLE Bernard	bureaux de vote n° 5, 6, 7, 8 et 9
	M. PORRETTA Pierre	bureaux de vote n° 10, 11, 12, 13 et 14
Saint-Genis-les-Ollières	Mme OGIER Suzanne née BISSARDON	liste générale + bureaux de vote n° 1 et 2
	M. SINAY Michel	bureaux de vote n° 3, 4 et 5
Saint-Germain-au-Mont d'Or	Mme ROTIVAL Yvonne née ROLIN	liste générale + 3 bureaux de vote
Saint Priest	Mme GARCIA Francine	liste générale + bureaux de vote n° 1, 2, 3 et 4
	Mme DESCHAMPS Pierrette née CHAUDET	bureaux de vote n° 5, 6, 7 et 8
	Mme ALLEMAND Sylvie	bureaux de vote n° 9, 10, 11 et 12
	M. TERTRE Daniel	bureaux de vote n° 13, 14, 15 et 16
	M. MOISSARD Christophe	bureaux de vote n° 17, 18, 19 et 20
	Mme ZANETTE Lucienne	bureaux de vote n° 21, 22, 23 et 24
	Mme LODI-CHEMAIN Brigitte née THOMAS	bureaux de vote n° 25, 26, 27 et 28
M. SPENDRA Hervé	bureaux de vote n° 29, 30, 31 et 32	
Saint-Romain-au-Mont d'Or	Mme GOLFIER Nicole née REYNAUD	bureau de vote unique
Tassin-la-Demi Lune	Mme BABEY Danièle née PIANAZZI	Liste générale + bureaux de vote n° 1, 2, 3, 4, 5, 6 et 7
	Mme LEMONON Lucette née KALIFA	bureaux de vote n° 8, 9, 10, 11, 12, 13, 14 et 15
La-Tour-de-Salvagny	M. JANISHON Jacky	liste générale + 3 bureaux de vote
Vaulx-en-Velin	Mme LIOZON Laurence	liste générale + bureaux de vote n° 9 et 10
	M. CHAUSSONERIE Jean-Maurice	bureaux de vote n° 3 et 17
	M. MIZONY Michel	bureaux de vote n° 13 et 15
	M. KRAIEM Mourad	bureaux de vote n° 4 et 12
	M. CLAMARON Laurent	bureaux de vote n° 5 et 11

<b>Commune</b>	<b>Nom des délégués</b>	<b>Bureaux de vote</b>
Vaulx-en-Velin	M. BECAVIN Vincent	bureaux de vote n° 1 et 14
	M. CAILLOT Thierry	bureaux de vote n° 2 et 20
	Mme DARNAND Monique	bureaux de vote n° 6 et 7
	Mme DARNAND Sandrine	bureaux de vote n° 16 et 19
	Mme PERA Juana	bureaux de vote n° 8 et 18
Vénissieux	Mme PINTUREAU Sylvie née GARATE	liste générale + bureaux de vote n° 1, 2, 3, 4, 5, 6 et 7
	M. DELEGUE Jean-Louis	bureaux de vote n° 8, 9, 10, 11, 12 et 13
	M.MERMIER Michel	bureaux de vote n° 14, 15, 16, 17 et 18
	M. THIVILLIER Henri	bureaux de vote n° 19, 20, 21 et 22
	Mme PATUZZI Germaine née ORSSAUD	bureaux de vote n° 23, 24 et 25
	Mme CHAUSSINAND Georgette née POURRADE	bureaux de vote n° 26, 27, 28 et 29
Vernaison	M. GAILLARD René	liste générale + 3 bureaux de vote
Villeurbanne	Mme MALVIGUE Henna	bureau n° 110, 111, 112 et 113
	Mme BONNOT Christine	bureau n° 120 et 121
	M. CLUZEAU Bernard	bureau n° 130 et 131
	Mme DUPRE Noëlle née LAUPRETRE	bureau n° 140, 141, 142 et 143
	M. PERROTON Richard	bureau n° 150, 151 et 152
	Mme KORRICHI Solange	Bureau n° 160 et 161
	M. MAULET Gérard	bureau n° 170, 171 et 315
	M. GAVEGLIA Pio	bureau n° 180 et 181
	Mme AUDOUARD Françoise née MOUSSET	bureau n° 190, 191, 330 et 331
	M. ODIARD Maurice	bureau n° 195 et 196
	M. PECHEUR Paul	bureau n° 210, 211, 212 et 213
	M. TESTA JérémY	bureau n° 220, 221, 222, 223 et 224
	Mme ALZERAH Jacqueline née ASSOULINE	bureau n° 230, 231, 232, 233, 250, 251 et 252
	Mme MONTORIER Micheline	bureau n° 240, 241, 242 et 243
	M. CAPEZZONE Bernard	bureau n° 253 et 254
	Mme BOUFFETTE Armide	bureau n° 260, 261 et 262
	M. REGNAULT Jean-Paul	bureau n° 270, 271 et 272
	Mme Jacqueline MAZET née XAVIER	bureau n° 310, 311, 340, 341 et 343
	Mme ROUSSET Danielle née VICAT	bureau n° 320, 321, 322 et 323
	Mme CHEVALIER Christiane née BERSOT	bureau n° 350, 351 et 352
M. JUILLARD Michel	bureau n° 360, 361, 362 et 363	
Mme POMPILIO Paulette	bureau n° 370, 371 et 380	
M. MORIN Patrick	bureau n° 390, 391 et 392	
	Mme Anne-Marie BARRIAC née CAMBOT	liste générale

Article2: A titre exceptionnel, dans chaque commission, un délégué peut assumer, en plus des fonctions visées à l'article précédent, les fonctions d'un autre délégué de l'administration si ce dernier est empêché

temporairement.

Article 3 : Cet arrêté abroge l'arrêté n° 69-2017-04-26-001 du 26 avril 2017 portant désignation des délégués de l'administration membres des commissions administratives responsables de l'établissement et de la révision des listes électorales pour les communes de l'arrondissement de Lyon comprises dans la métropole de Lyon.

Article 4 : Le présent arrêté peut faire l'objet d'un recours contentieux auprès du Tribunal Administratif de Lyon dans un délai de deux mois à compter de sa publication au recueil des actes administratifs de la Préfecture du Rhône.

Article 5 : Le préfet, secrétaire général de la préfecture du Rhône, préfet délégué pour l'égalité des chances et les maires des communes de l'arrondissement de Lyon comprises dans la métropole sont chargés, chacun en ce qui le concerne, de l'exécution du présent arrêté qui sera publié au recueil des actes administratif.

Lyon, le 29 juin 2017

Pour le préfet,  
Le préfet,  
secrétaire général,  
préfet délégué pour l'égalité des chances,  
Xavier INGLEBERT

69\_Préf\_Préfecture du Rhône

69-2017-07-03-001

Arrêté portant sur le plan ORSEC pollution aquatique



Liberté • Égalité • Fraternité

RÉPUBLIQUE FRANÇAISE

PRÉFET DE LA RÉGION AUVERGNE RHÔNE ALPES

Préfecture  
Direction de la Sécurité et  
de la Protection Civile  
Service Interministériel de  
Défense et de Protection Civile

Arrêté préfectoral n°

LE PRÉFET DE RÉGION  
Officier de la légion d'honneur,

**Vu** le code de la sécurité intérieure,

**Vu** le code de l'environnement,

**Vu** le code de la santé publique,

**Vu** le code général des collectivités territoriales,

**Vu** la loi n°2006-1772 du 30 décembre 2006 sur l'eau et les milieux aquatiques

**Vu** la loi n°82-213 du 2 mars 1982 relative aux droits et libertés des communes,

**Vu** l'arrêté du 2 février 1998 relatif aux prélèvements et à la consommation d'eau ainsi qu'aux émissions de toute nature des installations classées pour la protection de l'environnement soumises à autorisation

**Vu** les avis des acteurs concernés,

**Considérant que** l'objectif est de réduire ou de supprimer les effets d'une pollution afin de minimiser la destruction de la faune et de la flore et de limiter les risques pour la santé publique en protégeant notamment les captages d'eau potable,

**Sur proposition** du préfet délégué pour la défense et la sécurité,

**ARRÊTE**

**Article 1** : Le plan Orsec pollution aquatique, objet du présent arrêté, est immédiatement applicable.

**Article 2** : L'arrêté préfectoral n°1861/ 2002 du 15 mai 2002 est abrogé.

**Article 3** : Le préfet délégué pour la défense et la sécurité, le préfet, secrétaire général, préfet délégué pour l'égalité des chances, la directrice de cabinet du préfet, la sous-préfète de l'arrondissement de Lyon, le sous-préfet de l'arrondissement de Villefranche-sur-Saône, le sous-préfet chargé de mission pour le Sud du département, les acteurs concernés, sont chargés, chacun en ce qui le concerne, de l'exécution du présent arrêté qui sera publié au recueil des actes administratifs de la préfecture du Rhône.

A Lyon, le 3 juillet 2017  
Le Préfet,

69\_Préf\_Préfecture du Rhône

69-2017-06-30-002

**ARRETE PREFECTORAL DALKIA-CONSIGNATION  
FONDS DE REVITALISATION N 2000-1269**

PRÉFET DU RHÔNE

Préfecture

Lyon, le 30 juin 2017

Direction Interministérielle d'Appui

Bureau de la coordination interministérielle

**ARRÊTÉ PRÉFECTORAL N° DIA\_BCI\_FONDS\_2017\_06\_30\_01**  
**portant sur la consignation des fonds issus de la convention de revitalisation DALKIA Infrastructures de**  
**Télécommunications (DALKIA IT)**

**LE PRÉFET DE LA RÉGION AUVERGNE-RHÔNE-ALPES,**  
**PRÉFET DE LA ZONE DE DEFENSE ET DE SECURITE SUD-EST,**  
**PRÉFET DU RHÔNE**

**Officier de la Légion d'Honneur**

Vu le décret du 5 février 2015 portant nomination de M. Xavier INGLEBERT en qualité de préfet, secrétaire général de la préfecture du Rhône, préfet délégué pour l'égalité des chances auprès du préfet de la région Rhône-Alpes, préfet de la zone de défense et de sécurité Sud-Est, préfet du Rhône ;

Vu le décret du 16 février 2017 portant nomination de M. Henri-Michel COMET en qualité de préfet de la région Auvergne-Rhône-Alpes, préfet de la zone de défense et de sécurité Sud-Est, préfet du Rhône (hors classe) ;

Vu les articles L1233-84 à L1233-88 et D1233-37 à D1233-44 du Code du travail ;

Vu les articles L518-17 à L518-19 du Code monétaire et financier ;

Vu l'arrêté préfectoral du 24 janvier 2017 n°DIA\_BCI\_2017\_01\_24\_01, portant création du fonds départemental de revitalisation du Rhône ;

Vu le protocole d'accord du 13 janvier 2017 entre la Préfecture du Rhône et la Caisse des dépôts et consignations Auvergne-Rhône-Alpes, portant organisation de la gestion des contributions financières au fonds départemental de revitalisation du Rhône des entreprises assujetties à l'obligation de revitalisation conformément aux articles L1233-84 et suivants et D1233-37 et suivants du Code du travail ;

Vu la convention de gestion du fonds départemental de revitalisation du Rhône entre la Préfecture du Rhône et Rhône Développement Initiative, ci-après dénommé le gestionnaire du fonds ;

Vu la notification d'assujettissement du 8 juillet 2016 ;

Vu la décision préfectorale du 9 janvier 2017 arrêtant le montant de la contribution de l'entreprise DALKIA IT à son obligation de revitalisation ;

Vu la convention de revitalisation locale en date du 30 mai 2017 entre l'État et l'entreprise DALKIA IT portant mise en œuvre de l'obligation de revitalisation ;

Vu la convention de revitalisation passée entre l'État et l'entreprise DALKIA IT portant contribution au fonds départemental de revitalisation du Rhône en date du 26 juin 2017

Sur proposition du Préfet, Secrétaire général, Préfet délégué pour l'égalité des chances ;

## ARRÊTE

**Article 1 :** L'entreprise DALKIA IT, en vertu de la convention de revitalisation locale du 30 mai 2017 portant mise en œuvre de l'obligation de revitalisation et de la convention de revitalisation du 26 juin 2017 portant contribution au fonds départemental de revitalisation du Rhône, consigne à la Caisse des dépôts et consignations-pôle de gestion des consignations de Lyon, sur le compte dénommé « Fonds départemental de revitalisation du Rhône », la somme de **63 591€**.

Cette somme est versée sur le compte de consignation n° 2850783, qui a pour objet de recueillir, les contributions financières des entreprises assujetties à l'obligation de revitalisation conformément aux articles L1233-84 et suivants et D1233-37 et suivants du Code du travail.

**Article 2 :** Le versement de la somme consignée est effectué en une seule fois par virement bancaire.

**Article 3 :** La consignation de la contribution financière est effectuée par la Caisse des dépôts et consignations-pôle de gestion des consignations de Lyon et portée au crédit du compte de consignation à réception des fonds.

Après consignation de la somme, la Caisse des dépôts et consignations adresse un récépissé attestant de la bonne réception des fonds à l'entreprise assujettie et copie dudit récépissé à la DIRECCTE et à la Préfecture du Rhône.

**Article 4 :** La somme consignée est rémunérée au taux d'intérêt fixé par arrêté du Directeur général de la Caisse des dépôts et consignations.

Les intérêts ainsi versés par la Caisse des dépôts et consignations sont définitivement acquis au fonds départemental de revitalisation du Rhône, au même titre que les contributions financières portées au crédit du compte de consignation.

**Article 5 :** Les fonds consignés ainsi que leurs intérêts sont déconsignés par arrêté du Préfet du Rhône, conformément aux décisions du comité d'engagement du Fonds départemental de revitalisation du Rhône.

**Article 6 :** Le présent arrêté peut faire l'objet d'un recours contentieux devant le tribunal administratif de Lyon dans un délai de deux mois à compter de sa publication.

**Article 7 :** Le Préfet du Rhône et le Préfet, Secrétaire général, Préfet délégué pour l'égalité des chances et le Directeur de l'Unité Départementale de la DIRECCTE du Rhône, sont chargés, chacun en ce qui le concerne, de l'exécution du présent arrêté, qui sera publié au recueil des actes administratifs de la préfecture du Rhône.

Le Préfet,



69\_Préf\_Préfecture du Rhône

69-2017-07-03-004

Arrêté relatif à la composition de la commission locale de recensement des votes des maires et des présidents des établissements publics de coopération intercommunale pour le renouvellement des membres élus du comité des finances locales



## PRÉFET DU RHÔNE

Préfecture

Direction des Affaires  
Juridiques  
et de l'Administration  
Locale

Bureau de la commande  
publique, de la coopération  
et de la fonction publique  
des collectivités locales

Affaire suivie par : M Xavier GRINGOIRE

Tél. : 04 72 61 60 97

Courriel : xavier.gringoire@rhone.gouv.fr

**ARRETE n°**

**du 3 juillet 2017**

**relatif à la composition de la commission locale de recensement des votes des maires et des  
présidents des établissements publics de coopération intercommunale pour le  
renouvellement des membres élus du comité des finances locales**

**Le Préfet de la Région Auvergne-Rhône-Alpes,  
Préfet du Rhône,  
Officier de la Légion d'Honneur,**

Vu la loi n° 79-15 du 3 janvier 1979 instituant le Comité des Finances Locales ;

Vu les articles L.1211-1 à L.1211-5 et R.1211-1 à R.1211-18 du code général des  
collectivités territoriales ;

Vu la note d'information du 28 février 2017 relative au renouvellement des  
membres élus du comité des finances locales ;

.../...

*Adresse postale : Préfecture du Rhône – 69419 Lyon cedex 03*

*Pour connaître nos horaires et nos modalités d'accueil : internet : [www.rhone.gouv.fr](http://www.rhone.gouv.fr) ou tél. : 04 72 61 61 61 (coût d'un appel local)*

**ARRETE :**

Article 1<sup>er</sup> – La commission chargée du recensement et du dépouillement des votes des maires et des présidents des établissements publics de coopération intercommunale pour le renouvellement des membres élus du comité des finances locales est composée ainsi qu'il suit :

- Madame Aurélie DARPHEUILLE, chef de bureau représentant le préfet du Rhône, présidente,
- Madame Christiane GUICHERD, Maire de Saint-Laurent de Mure,
- Monsieur Renaud PFEFFER , Maire de Mornant,
- Madame Françoise MERCIER, secrétaire.

Article 2 – Le secrétariat de cette commission sera assuré par la préfecture, direction des affaires juridiques et de l'administration locale.

Article 3 – La commission se réunira le mercredi 5 juillet 2017, à 14 H 00, en préfecture du Rhône (salle 202 - direction des affaires juridiques et de l'administration locale).

Article 4 – Le préfet, secrétaire général, préfet délégué pour l'égalité des chances, est chargé de l'exécution du présent arrêté.

Fait à Lyon, le 3 juillet 2017

Le préfet,  
secrétaire général,  
préfet délégué pour l'égalité des chances,

Signé : Xavier INGLEBERT

69\_SDMIS\_Service départemental et métropolitain  
d'incendie et de secours

69-2017-02-17-019

Arrêté n° SDMIS\_DPOS\_GACR\_2017\_019

Arrêté préfectoral portant règlement départemental et  
métropolitain de défense extérieure contre l'incendie.

Cette publication annule et remplace la publication de  
l'arrêté préfectoral n° SDMIS\_DPOS\_GACR\_2017\_019  
dans le recueil des actes administratifs spécial  
n°69-2017-015 du 20 février 2017.



PRÉFET DU RHÔNE

*Service départemental-métropolitain  
d'incendie et de secours*

## **ARRÊTÉ PRÉFECTORAL N° SDMIS\_DPOS\_GACR\_2017\_019**

### **portant règlement départemental et métropolitain de défense extérieure contre l'incendie**

Le préfet de la Région Auvergne-Rhône-Alpes  
Préfet du Rhône  
Officier de la Légion d'honneur  
Commandeur de l'ordre national du Mérite

VU la loi n° 2011-525 du 17 mai 2011 de simplification et d'amélioration de la qualité du droit ;

VU le décret n° 2015-235 du 27 février 2015 relatif à la défense extérieure contre l'incendie ;

VU le code général des collectivités territoriales et notamment ses articles L.1424-2, L.2213-32, L.2225-1 à L.2225-4, L.3641-1, L.3642-2, L.5211-9-2 et R.2225-1 à R.2225-10 ;

VU l'arrêté du 15 décembre 2015 fixant le référentiel national de la défense extérieure contre l'incendie ;

VU l'arrêté préfectoral n° 2006-1491 du 24 mars 2006 portant schéma départemental d'analyse et de couverture des risques ;

VU l'avis rendu par le conseil d'administration du service départemental-métropolitain d'incendie et de secours le 16 décembre 2016 ;

SUR proposition du directeur départemental et métropolitain des services d'incendie et de secours,

### **ARRÊTE :**

**Article 1** – Le règlement départemental et métropolitain de défense extérieure contre l'incendie, joint en annexe, est approuvé. Il entre en vigueur le 1<sup>er</sup> mars 2017.

**Article 2** – Le règlement départemental et métropolitain de défense extérieure contre l'incendie est applicable sur le périmètre de la Métropole de Lyon et sur celui des communes du département du Rhône.

.../...

Service départemental-métropolitain d'incendie et de secours  
17 rue Rabelais – 69421 Lyon cedex 03  
Standard 04.72.84.37.18

**Article 3** – Le règlement départemental et métropolitain de défense extérieure contre l’incendie ne s’applique pas à la défense extérieure contre l’incendie des installations classées pour la protection de l’environnement (ICPE) et ne traite pas de la défense des forêts contre l’incendie (DFCI).

**Article 4** – Le présent arrêté peut faire l’objet d’un recours contentieux auprès du Tribunal Administratif de Lyon (184 rue Duguesclin 69433 LYON cedex 03) dans un délai de 2 mois à compter de sa publication.

**Article 5** – Le préfet délégué pour la défense et la sécurité, le préfet, secrétaire général de la préfecture du Rhône, préfet délégué pour l’égalité des chances, le sous-préfet de l’arrondissement de Villefranche-sur-Saône, le sous-préfet chargé de mission auprès du préfet de la région Auvergne-Rhône-Alpes, les maires du département, le président de la Métropole de Lyon, le directeur départemental et métropolitain des services d’incendie et de secours sont chargés, chacun en ce qui le concerne, de l’exécution du présent arrêté qui sera publié au recueil des actes administratifs de la préfecture du Rhône.

Fait à Lyon, le 17 février 2017

Le Préfet,

Michel DELPUECH



Liberté • Égalité • Fraternité

RÉPUBLIQUE FRANÇAISE

PRÉFET DU RHÔNE



## Règlement départemental et métropolitain de défense extérieure contre l'incendie



**SDMIS**

**SAPEURS-POMPIERS**

SERVICE DÉPARTEMENTAL-MÉTROPOLITAIN D'INCENDIE ET DE SECOURS - 17 RUE RABELAIS 69421 LYON CEDEX 03





# Sommaire

<b>PREAMBULE</b> .....	<b>P. 6</b>
<b>INTRODUCTION</b> .....	<b>P. 7</b>
<b>1. LES PRINCIPES DE LA DECI</b> .....	<b>P 8</b>
<b>1.1. L'APPROCHE PAR RISQUE</b> .....	<b>P.8</b>
1.1.1. <i>Le risque courant</i>	
1.1.2. <i>Le risque particulier</i>	
1.1.3. <i>Protection des tiers</i>	
<b>1.2. LES QUANTITES D'EAU DE REFERENCE</b> .....	<b>P 10</b>
<b>1.3. LES DISTANCES ENTRE POINTS D'EAU D'INCENDIE ET BATIMENTS</b> .....	<b>P 11</b>
<b>1.4. LES GRILLES DE COUVERTURE</b> .....	<b>P 12</b>
- <i>Bâtiments d'habitation</i>	
- <i>Bureaux</i>	
- <i>Bâtiments agricoles</i>	
- <i>Etablissements recevant du public</i>	
- <i>Etablissements industriels non classés ICPE</i>	
- <i>Etablissements industriels classés ICPE</i>	
<b>2. LES CARACTERISTIQUES TECHNIQUES DES DIFFERENTS POINTS D'EAU INCENDIE</b> .....	<b>P. 19</b>
<b>2.1. CARACTERISTIQUES COMMUNES</b> .....	<b>P.19</b>
2.4.1. <i>Pluralité des ressources</i>	
2.4.2. <i>Capacité et débit minimum</i>	
2.4.3. <i>Pérennité des ressources</i>	
<b>2.2. INVENTAIRE INDICATIF DES POINTS D'EAU CONCOURANT A LA DECI</b> .....	<b>P. 21</b>
2.1.1. <i>Les poteaux et bouches d'incendie</i>	
2.2.2. <i>Les autres points d'eau incendie</i>	
2.2.2.1. <i>Points d'eau naturels ou artificiels</i>	
2.2.2.2. <i>Réseaux d'irrigation agricoles</i>	
2.2.2.3. <i>Les réserves (citernes enterrées, bâches à eau, citernes aériennes, autres réserves fixes)</i>	
2.2.2.4. <i>Les bassins</i>	
2.2.2.5. <i>Les cours d'eau</i>	
2.2.2.6. <i>Points d'aspiration déportés</i>	
2.2.2.7. <i>Puits d'aspiration (nappe phréatique)</i>	
2.2.2.8. <i>Autres dispositifs</i>	
2.2.3. <i>Les moyens d'aspiration (aires, colonnes, poteaux d'aspiration)</i>	
2.2.4. <i>Mesures de protection</i>	

<b>3. PARTICIPATION DE TIERS A LA DECI ET LES POINTS D'EAU INCENDIE PRIVES.....</b>	<b>P. 28</b>
<b>3.1. PEI COUVRANT DES BESOINS PROPRES .....</b>	<b>P. 28</b>
3.1.1. <i>Les PEI propres des installations classées pour la protection de l'environnement (ICPE)</i>	
3.1.2. <i>Les PEI propres des établissements recevant du public (ERP)</i>	
3.1.3. <i>Les PEI propres de certains ensembles immobiliers</i>	
<b>3.2. LES PEI PUBLICS FINANCES PAR DES TIERS .....</b>	<b>P. 30</b>
<b>3.3. AMENAGEMENTS DE PEI PUBLICS SUR DES PARCELLES PRIVEES .....</b>	<b>P. 30</b>
<b>3.4. MISE A DISPOSITION D'UN POINT D'EAU PAR SON PROPRIETAIRE .....</b>	<b>P. 31</b>
<b>4. SIGNALISATION DES POINTS D'EAU INCENDIE.....</b>	<b>P. 32</b>
<b>4.1. SIGNALISATION DES APPAREILS SUR LE TERRAIN .....</b>	<b>P. 32</b>
4.1.1. <i>Couleur des appareils</i>	
4.1.2. <i>Exigences minimum de signalisation</i>	
<b>4.2. PROTECTION ET SIGNALISATION COMPLEMENTAIRE .....</b>	<b>P. 34</b>
<b>4.3. SYMBOLIQUE DE SIGNALISATION ET DE CARTOGRAPHIE .....</b>	<b>P. 35</b>
<b>5. MISE EN SERVICE ET MAINTIEN EN CONDITION OPERATIONNELLE DES POINTS D'EAU INCENDIE .....</b>	<b>P. 37</b>
<b>5.1. MISE EN SERVICE DES PEI.....</b>	<b>P. 37</b>
5.1.1. <i>Visite de réception</i>	
5.1.2. <i>Numérotation</i>	
<b>5.2. MAINTIEN EN CONDITION OPERATIONNELLE .....</b>	<b>P. 38</b>
5.2.1. <i>Contrôles techniques</i>	
5.2.2. <i>Maintenance</i>	
5.2.3. <i>Cas des PEI privés relevant du RDMDECI</i>	
5.2.4. <i>Reconnaitances opérationnelles</i>	
<b>5.3. BASE DE DONNEES DES PEI .....</b>	<b>P. 40</b>
<b>5.4. LES ECHANGES D'INFORMATIONS ENTRE LES ACTEURS DE LA DECI .....</b>	<b>P. 40</b>
5.4.1. <i>Échanges relatifs aux PEI</i>	
5.4.2. <i>Échanges relatifs aux réseaux d'eau</i>	
<b>6. L'ARRETE ET LE SCHEMA METROPOLITAIN, COMMUNAL OU INTERCOMMUNAL DE DECI .....</b>	<b>P. 41</b>
<b>6.1. L'ARRETE METROPOLITAIN, MUNICIPAL OU INTERCOMMUNAL DE DECI .....</b>	<b>P. 41</b>
6.1.1. <i>Objectif de l'arrêté</i>	
6.1.2. <i>Élaboration et mise à jour de l'arrêté</i>	
<b>6.2. LE SCHEMA METROPOLITAIN, COMMUNAL OU INTERCOMMUNAL DE DECI.....</b>	<b>P. 42</b>
6.2.1. <i>Objectif du schéma</i>	
6.2.2. <i>Processus d'élaboration</i>	
6.2.2.1 <i>Analyse des risques</i>	
6.2.2.2 <i>Etat de l'existant de la DECI</i>	
6.2.2.3 <i>Application des grilles de couverture et évaluation des besoins en PEI</i>	
<b>6.3. CONSTITUTION DU DOSSIER DU SCHEMA (METROPOLITAIN, COMMUNAL OU INTERCOMMUNAL) .....</b>	<b>P. 45</b>
<b>6.4. PROCEDURE D'ADOPTION DU SCHEMA (METROPOLITAIN, COMMUNAL OU INTERCOMMUNAL) .....</b>	<b>P. 45</b>
<b>6.5. PROCEDURE DE REVISION DU SCHEMA (METROPOLITAIN, COMMUNAL OU INTERCOMMUNAL).....</b>	<b>P. 46</b>

<b>ANNEXES</b> .....	<b>P. 47</b>
- <b>Annexe 1 Dispositifs d'aspiration</b> .....	<b>P. 48</b>
- <b>Annexe 2 Création d'un PEI</b> .....	<b>P. 58</b>
<b>GLOSSAIRE</b> .....	<b>P. 59</b>

## PREAMBULE

En France, moins de 7 % des interventions des services d'incendie et de secours (306 000) relèvent des opérations de lutte contre les incendies. Pour autant, l'analyse des statistiques nationales révèle qu'en 2015 plus de 12 000 personnes ont été victimes de ces sinistres, que 1 400 d'entre elles ont nécessité une prise en charge médicale et qu'ils ont été la cause de 280 décès <sup>(1)</sup>.

La tradition séculaire de notre Nation a conduit la République à confier aux sapeurs-pompiers la charge de lutter contre ces sinistres et c'est tout naturellement que les dispositions législatives et réglementaires codifiées au code général des collectivités territoriales disposent que les services d'incendie et de secours, et au premier rang d'entre eux le service départemental-métropolitain d'incendie et de secours, sont chargés de la prévention, de la protection et de la lutte contre les incendies <sup>(2)</sup>.

Dès lors, ils ont un rôle à jouer tant en matière de prévention, dont l'objet est de limiter l'éclosion du sinistre et sa propagation, qu'en anticipation du nombre et de la nature des moyens mobilisables pour y faire face.

Pour autant, si la mobilisation des moyens matériels et humains est importante, celle-ci doit s'adosser à la capacité de disposer en quantité suffisante et sur le lieu du sinistre de l'agent extincteur : l'eau.

La gestion et la mise en œuvre de cette ressource essentielle, adossée aux seuls pouvoirs de police administrative générale des maires, a longtemps relevé d'anciennes circulaires (1951, 1957, 1967) dont le contenu souffrait d'un manque de précision et prônait des exigences parfois inappropriées aux risques.

Le législateur s'est résolu :

- En 2011 :
  - à définir une politique publique de défense extérieure contre l'incendie (DECI) <sup>(3)</sup>, distincte du service de l'eau, qui a pour objet d'assurer l'alimentation en eau des moyens des services d'incendie et de secours par l'intermédiaire de points d'eau identifiés à cette fin,
  - à créer un pouvoir de police administrative spéciale et l'a confié au maire <sup>(4)</sup> tout en ménageant la possibilité de le transférer à l'intercommunalité <sup>(5)</sup>, si celle-ci est organisée pour prendre en charge le service public de DECI.
- En 2014, à confier dans le cadre de la loi MAPTAM (loi n°2014-58 du 27 janvier 2014 de modernisation de l'action publique territoriale et d'affirmation des métropoles) aux métropoles de droit commun et à la Métropole de Lyon la compétence du service public de DECI en lieu et place de leurs communes membres ainsi que l'exercice du pouvoir de police administrative spéciale par les présidents des métropoles.

La DECI se trouve ainsi orientée dans une dynamique de coopération intercommunale.

(1) Ministère de l'intérieur, DGSCGC : les statistiques des services d'incendie et de secours 2015.

(2) L1424-2 du CGCT : les services d'incendie et de secours sont chargés de la prévention, de la protection et de la lutte contre les incendies. Ils concourent, avec les autres services et professionnels concernés, à la protection et à la lutte contre les autres accidents, sinistres et catastrophes, à l'évaluation et à la prévention des risques technologiques ou naturels ainsi qu'aux secours d'urgence...

(3) Loi n° 2011-525 du 17 mai 2011 – art. 77 codifié au CGCT article L2225-1

(4) Loi n° 2011-525 du 17 mai 2011 – art.77 codifié au CGCT article L. 2213-32

(5) Loi n° 2011-525 du 17 mai 2011 – art.77 codifié article L5211-9-2 au CGCT ... lorsqu'un établissement public de coopération intercommunale à fiscalité propre est compétent en matière de défense extérieure contre l'incendie, les maires des communes membres de celui-ci peuvent transférer au président de cet établissement des attributions lui permettant de réglementer cette activité.

## INTRODUCTION

Le présent règlement, pris en application du décret n° 2015-235 du 27 février 2015, est élaboré par le SDMIS. Il est arrêté par le Préfet après avis du conseil d'administration du SDMIS. Sur la base des dispositions du référentiel national issu de l'arrêté du 15 décembre 2015, ce règlement fixe les règles, dispositifs et procédures de défense extérieure contre l'incendie en les adaptant à la situation de la Métropole de Lyon et des communes du département du Rhône.

Il définit le rôle des différents acteurs et les prescriptions techniques applicables en la matière.

Il détermine les différents risques à couvrir et les quantités d'eau de référence nécessaires pour chaque type de risque, précise les caractéristiques des points d'eau incendie et leur signalisation.

Il fixe la périodicité des contrôles techniques des points d'eau incendie qui sont à la charge de la Métropole de Lyon, des communes ou des EPCI en cas de transfert de la compétence de DECI.

Il précise également les modalités des reconnaissances opérationnelles des points d'eau effectuées par le SDMIS qui visent à vérifier la disponibilité des points d'eau incendie (PEI).

Par la suite, il appartiendra au président du conseil de la métropole, aux maires ou aux présidents d'EPCI à fiscalité propre de prendre un arrêté définissant la DECI sur leurs territoires respectifs qui fixera notamment la liste des points d'eau incendie en fonction des risques identifiés. Un schéma de DECI pourra préalablement être élaboré afin de dresser l'état des lieux de l'existant, d'identifier les risques et de planifier la DECI.

Ce règlement ne s'applique pas à la défense extérieure contre l'incendie des installations classées pour la protection de l'environnement.

Il ne traite pas de la défense des forêts contre l'incendie (DFCI).



## 1. LES PRINCIPES DE LA DEFENSE EXTERIEURE CONTRE L'INCENDIE

- La DECI s'appuie sur une démarche de sécurité par objectifs qui vise à :
- rehausser ou maintenir le niveau de sécurité,
- clarifier les rôles du président du conseil de la Métropole de Lyon, du maire, du président de l'établissement public de coopération intercommunale (EPCI), du service départemental-métropolitain d'incendie et de secours (SDMIS) et des sociétés chargées des délégations de service public de l'eau (contrat d'affermage le plus souvent),
- rechercher des solutions locales rationnelles et équilibrées.

L'efficacité des opérations de lutte contre les incendies dépend, notamment, de l'adéquation entre les besoins en eau pour l'extinction des bâtiments concernés et les ressources disponibles.

Ainsi, chaque autorité de police en charge de la DECI doit entretenir les points d'eau incendie (PEI) existants et aménager, en accord avec le SDMIS, de nouveaux points d'eau incendie pour assurer la couverture des risques.

Le président du conseil de la Métropole de Lyon, le maire ou le président de l'EPCI à fiscalité propre, fixent par arrêté la liste des PEI de la métropole, de la commune ou de l'intercommunalité. Par principe, ces PEI sont identifiés et proportionnés en fonction des risques.

Basée sur une analyse de risque, l'évaluation des besoins est spécifique à chaque projet et repose sur les principes suivants :

- qualifier le ou les différents risques à couvrir,
- définir les quantités d'eau de référence pour chaque type de risque,
- définir les distances entre les ressources en eau et le risque.

La garantie de l'efficacité des lances incendie repose sur la pérennité de leur alimentation en eau et nécessite donc des aménagements fixes, sans déplacement des engins. L'interruption momentanée de l'alimentation en eau des engins peut être admise pendant les phases de déblai et la surveillance des foyers résiduels.

### 1.1. L'APPROCHE PAR RISQUE

La méthodologie d'évaluation des besoins en eau destinée à couvrir les risques d'incendies de bâtiments s'appuie sur la différenciation entre risques courants et risques particuliers.

#### 1.1.1. *Le risque courant*

Il s'agit d'évènements qui peuvent être qualifiés de fréquents mais dont les conséquences sont plutôt limitées. Exemple : feu de chambre ou d'appartement, feu de maison...

Afin de définir une défense incendie adaptée et proportionnée aux risques, permettant de proposer des mesures génériques, il est nécessaire de décomposer le risque courant en trois catégories :

- **Le risque courant important** vise les bâtiments pour lesquels la vétusté, le voisinage avec un fort potentiel calorifique et/ou la forte densité de constructions environnantes, peuvent représenter un risque de propagation (quartiers historiques, rues étroites et/ou difficiles d'accès...). Il concerne des agglomérations à forte densité.
- **Le risque courant ordinaire** s'applique aux bâtiments représentant un risque de propagation et un potentiel calorifique moyens. Il peut concerner, par exemple, les immeubles d'habitation collectifs et zones d'habitats regroupés ; il concerne également des agglomérations de densité moyenne.



- **Le risque courant faible** concerne les bâtiments dont la faible superficie ne demande pas un déploiement important de moyens hydrauliques pour leur extinction et représentent peu de risques de propagation. Il peut concerner, par exemple, un bâtiment d'habitation isolé en zone rurale ou des hameaux. Les bâtiments dont l'enjeu est limité en terme patrimonial et à faible potentiel calorifique, entrent également dans cette rubrique.

Exceptionnellement concernant des bâtiments pour lesquels les coûts des équipements de DECI à mettre en place seraient disproportionnés au regard des enjeux à protéger, il peut être envisagé un risque particulièrement faible.

Dans ces cas, sur demande expresse du pétitionnaire, l'autorité compétente pour la DECI peut décider de ne pas imposer de ressource hydraulique et proposer à l'utilisateur d'augmenter ses moyens de protection propre (détecteur d'incendie, extincteurs, autres moyens d'auto-défense).



### *1.1.2. Le risque particulier*

Le risque particulier intéresse les événements dont l'occurrence est plus faible mais dont les conséquences peuvent être très étendues. Il s'agit des bâtiments aux enjeux humains, économiques, patrimoniaux ou environnementaux importants.

Il peut concerner, par exemple, les établissements recevant du public (ERP) de 1ère catégorie, les centres hospitaliers, les bâtiments relevant du patrimoine culturel, les immeubles de grande hauteur (IGH), les sites industriels mais aussi certaines exploitations agricoles.

Les bâtiments à risque particulier nécessitent, pour l'évaluation des besoins en eau, une approche individualisée basée sur une analyse du risque précise.



### 1.1.3 Protection des tiers

Quelle que soit la catégorie de risque, la présence de bâtiments tiers ou de zones adjacentes à protéger nécessite des ressources complémentaires à celles prévues pour l'extinction pure du sinistre. Une majoration est à prévoir en fonction de l'importance des surfaces à protéger et du nombre de lances à mettre en œuvre.

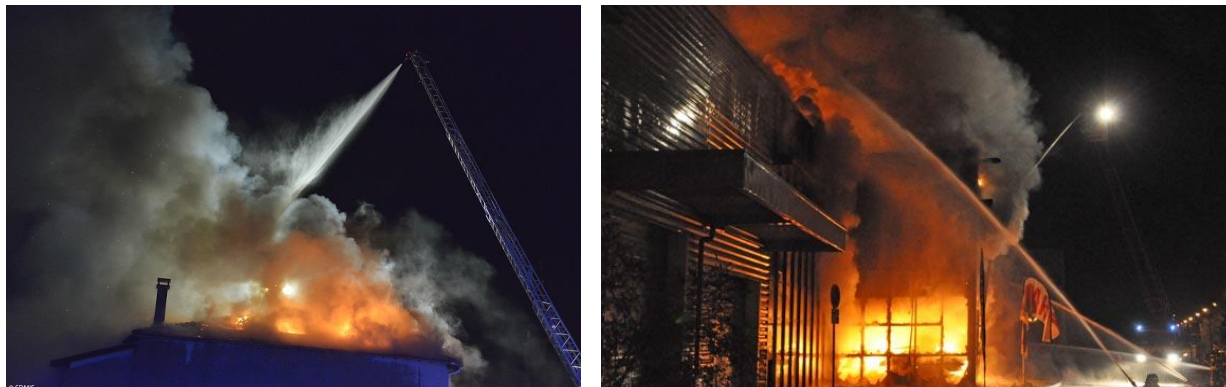

## 1.2 LES QUANTITÉS D'EAU DE RÉFÉRENCE

Les quantités d'eau de référence sont déterminées par rapport aux besoins nécessaires à l'attaque du foyer, la protection des espaces voisins ainsi que la prévention des autres risques (explosion, phénomènes thermiques...). Elles correspondent aux capacités hydrauliques des engins de lutte contre l'incendie.

Le délai moyen généralement retenu pour assurer le traitement d'un incendie, depuis la phase d'extinction jusqu'à la surveillance et le déblai, est de deux heures minimum.

Des durées moyennes plus élevées peuvent cependant s'avérer nécessaires pour les feux de bâtiments ou de cellules de grande surface (supérieure à 3 000m<sup>2</sup>), pour lesquels la durée peut être portée à 4 heures.

Des mesures d'isolement ou de recouplement permettent de diminuer un risque et de minorer sensiblement les besoins nécessaires en défense incendie.





### 1.3 LES DISTANCES ENTRE POINTS D'EAU INCENDIE ET BATIMENTS

La distance entre le ou les PEI nécessaires et le risque à défendre influe notablement sur les délais, le volume des moyens à mettre en œuvre par les services d'incendie et de secours et sur l'efficacité de leur action.

Cette distance doit être mesurée à partir des accès praticables par les moyens des services d'incendie et de secours. Ces cheminements, d'une largeur de 1,80 m minimum, concernent en particulier les dévidoirs mobiles de tuyaux (tirés à bras d'homme) : ce ne sont pas nécessairement des cheminements pour véhicules à moteur.

Selon le classement des bâtiments, ces distances maximales, ainsi que celles entre les PEI entre eux, sont précisées dans les grilles de couverture.

Sont distingués :

- les établissements recevant du public,
- les bâtiments d'habitation,
- les immeubles de bureaux,
- les bâtiments agricoles sans habitation,
- les bâtiments relevant du code du travail et non soumis à la réglementation ICPE.

Les PEI ne doivent également pas être exposés directement au flux thermique d'un incendie. Une distance minimale de 30 m est souhaitable pour les bâtiments à fort potentiel calorifique.

**En zone urbaine**, les distances maximales à parcourir pour atteindre les ressources hydrauliques nécessaires pour la défense d'un risque sont de 200 m ou de 400 m (cf. l'ensemble des grilles de couverture ci-après).

**En dehors des zones urbaines**, pour les bâtiments agricoles (sans habitation) et les bâtiments relevant du code du travail et non soumis à la réglementation ICPE, les distances maximales à parcourir pour atteindre les ressources hydrauliques nécessaires pour la défense d'un risque sont de 200 m ou de 400 m ou de 600 m ou de 800 m (cf. grilles de couverture ci-après).

Ces distances sont précisées ci-après pour chaque catégorie de risque (habitations, bureaux, bâtiments agricoles, établissements recevant du public, établissements relevant du code du travail non soumis à la réglementation ICPE).

Lorsque plusieurs points d'eau incendie sont nécessaires et que le premier point d'eau incendie requis est au plus à 200 m, la répartition de la capacité des PEI peut se répartir au minimum de la manière suivante :

- Phase d'attaque du feu :  
200 m : 1 PEI représentant au moins le  $\frac{1}{4}$  du besoin global sans être inférieur à 30 m<sup>3</sup> utilisable en 1 h ou instantanément disponible.
- Phase de consolidation :  
400 m : 1 ou plusieurs PEI représentant, avec le 1<sup>er</sup> PEI, au moins la moitié du besoin sans être inférieur à 60 m<sup>3</sup> utilisable en 1 h ou instantanément disponible.
- Phase de fin d'extinction :  
800 m : 1 ou plusieurs PEI représentant le complément du besoin.  
Cette distance ne doit pas dépasser 600 m en cas de conditions d'accès difficiles (pente, voie étroite ou sinueuse,...).



## 1.4 LES GRILLES DE COUVERTURE

Chaque catégorie de risque à couvrir fait l'objet d'une classification propre à chaque type de bâtiment.

Les grilles de calcul des moyens de défense incendie nécessaires présentées ci-après précisent les quantités d'eau minimales de référence. Elles déterminent les distances maximales entre le premier PEI et le risque à défendre et, entre les différents PEI.

Lorsque des réserves participent à la DECI d'un bâtiment :

- plusieurs réserves peuvent être regroupées en un nombre plus réduit de réserves avec un volume unitaire plus important (2 réserves de 60 m<sup>3</sup> = une seule réserve de 120 m<sup>3</sup>),
- à partir de 60m<sup>3</sup>, une réserve peut être fractionnée en deux,
- à sa création, une réserve d'eau possède un volume minimum de 30 m<sup>3</sup> utilisables.

Les quantités d'eau indicatives mentionnées (30, 60, 120 m<sup>3</sup>) ne constituent pas des paliers fixes. Au cas par cas, l'analyse des risques peut aboutir à préconiser d'autres valeurs intermédiaires (45, 75, 90 m<sup>3</sup>).

Les installations classées pour la protection de l'environnement (ICPE) relèvent d'une réglementation spécifique, hors du champ du RDMDECI.

Les immeubles de grande hauteur (IGH) font l'objet d'une étude spécifique.

## BÂTIMENTS D'HABITATION

Catégorie de risque	Type de bâtiment*	Quantité d'eau minimale	Distance maximale entre l'entrée principale et le 1 <sup>er</sup> point d'eau	Distance maximale entre points d'eau (si plusieurs PEI nécessaires)
Risque courant faible	Habitations individuelles 1 <sup>ère</sup> et 2 <sup>ème</sup> famille dont la surface développée est inférieure ou égale à 350 m <sup>2</sup> de surface de plancher et isolées des tiers par un espace d'au moins 5m  Habitat de loisir	Poteau d'incendie de 30 m <sup>3</sup> /h pendant 1 h ou réserve de 30 m <sup>3</sup>	400 m	Sans objet
Risque courant ordinaire	Autres habitations individuelles 1 <sup>ère</sup> et 2 <sup>ème</sup> famille de surface développée supérieure à 350 m <sup>2</sup> de surface de plancher ou non isolées des tiers par un espace d'au moins 5m	Poteau d'incendie de 60 m <sup>3</sup> /h pendant 1 heure ou réserve de 60 m <sup>3</sup>	300 m	100 m
Risque courant ordinaire	Habitations de 3 <sup>ème</sup> et 4 <sup>ème</sup> famille	Poteau d'incendie de 60 m <sup>3</sup> /h pendant 1 heure ou réserve de 60 m <sup>3</sup>	200 m de l'entrée principale du bâtiment  60 m du raccord d'alimentation si colonne sèche	200 m
Risque courant important	Quartiers à forte densité de constructions, centres historiques, rues étroites, immeubles anciens avec fort potentiel calorifique, châteaux.	Poteau d'incendie de 60 m <sup>3</sup> /h pendant 2 heures ou réserve de 120 m <sup>3</sup>	100 m de l'entrée principale du bâtiment  60 m du raccord d'alimentation si colonne sèche	100 m

\* Cf. : arrêté interministériel du 31 janvier 1986 relatif à la protection contre l'incendie des bâtiments d'habitation

## BUREAUX

Catégorie de risque	Type de bâtiment*	Quantité d'eau minimale (1) (2)	Distance maximale entre le risque et le 1 <sup>er</sup> PEI	Distance maximale entre points d'eau (si plusieurs PEI nécessaires)
Risque courant ordinaire	$h \leq 8 \text{ m}$ et $S \leq 500 \text{ m}^2$	Poteau d'incendie de $60 \text{ m}^3/\text{h}$ pendant 1 heure ou réserve de $60 \text{ m}^3$	200 m	Sans objet
Risque courant important	$h \leq 28 \text{ m}$ et $S \leq 2000 \text{ m}^2$	2 PI de $60 \text{ m}^3/\text{h}$ pendant 2 heures ou 2 réserves de $120 \text{ m}^3$ chacune	200 m de l'entrée principale du bâtiment 60 m du raccord d'alimentation si colonne sèche	200 m
Risque particulier	$h \leq 28 \text{ m}$ et $S \leq 5000 \text{ m}^2$ ou IGH $> 28 \text{ m}$ quelle que soit la surface	3 PI de $60 \text{ m}^3/\text{h}$ pendant 2 heures ou 3 réserves de $120 \text{ m}^3$ chacune	200 m de l'entrée principale du bâtiment 60 m du raccord d'alimentation si colonne sèche	200 m
	$S > 5000 \text{ m}^2$	4 PI de $60 \text{ m}^3/\text{h}$ pendant 2 heures ou 4 réserves de $120 \text{ m}^3$ chacune	200 m de l'entrée principale du bâtiment si présence de colonne sèche 60 m du raccord d'alimentation	200 m

*Nota 1* : S = surface développée non recoupée par des parois coupe-feu 1 h minimum.

*Nota 2* : h = hauteur du plancher bas du dernier niveau accessible aux personnes.

## BÂTIMENTS AGRICOLES (sans habitation)

Catégorie de risque	Type de bâtiment	Quantité d'eau minimale (1) (2)	Distance maximale entre le risque et le premier point d'eau incendie	Distance maximale entre points d'eau incendie si nécessaire
Risque courant faible	Bâtiment <u>isolé</u> de stockage de matériaux et/ou de fourrage d'une superficie inférieure ou <u>égale à 350 m<sup>2</sup></u>	Poteau d'incendie de 30 m <sup>3</sup> /h pendant 1 h ou réserve de 30 m <sup>3</sup>	400m	Sans objet
Risque courant ordinaire	Bâtiment de <u>stockage</u> matériaux et/ou fourrage d'une superficie <u>supérieure à 350 m<sup>2</sup></u> distant de 8 m de tout autre risque	30 m <sup>3</sup> par tranche de 500 m <sup>2</sup> (PI 30 m <sup>3</sup> /h minimum ou réserves totalisant 30 m <sup>3</sup> par tranche de 500 m <sup>2</sup> )	400 m de l'entrée principale du bâtiment	400 m
Risque courant important	Bâtiment de <u>stockage</u> matériaux et/ou fourrage d'une superficie <u>supérieure à 350 m<sup>2</sup></u> distant de <u>moins de 8 m</u> de tout autre risque	45 m <sup>3</sup> par tranche de 500 m <sup>2</sup> (PI 45 m <sup>3</sup> /h minimum ou réserves représentant 45 m <sup>3</sup> par tranche de 500 m <sup>2</sup> )	200 m de l'entrée principale du bâtiment	600 m
Risque particulier	Bâtiment <u>d'élevage</u> distant de <u>8 m</u> de tout autre risque	60 m <sup>3</sup> par tranche de 500 m <sup>2</sup> (PI 60 m <sup>3</sup> /h minimum ou réserves représentant 60 m <sup>3</sup> par tranche de 500 m <sup>2</sup> )	200 m de l'entrée principale du bâtiment	600 m
	Bâtiment <u>d'élevage</u> distant de <u>moins de 8 m</u> de tout autre risque	120 m <sup>3</sup> par tranche de 500 m <sup>2</sup> (PI 60 m <sup>3</sup> /h minimum ou réserves représentant 120 m <sup>3</sup> par tranche de 500 m <sup>2</sup> )	200 m de l'entrée principale du bâtiment	600 m
	Stockage présentant un risque spécifique et/ou tout bâtiment agricole de S > 2000 m <sup>2</sup>	480 m <sup>3</sup> au total (PI 60 m <sup>3</sup> /h minimum ou réserves totalisant 480 m <sup>3</sup> de capacité)	200 m de l'entrée principale du bâtiment	600 m

(1) Plusieurs réserves peuvent être regroupées en un nombre plus réduit de réserves avec un volume unitaire plus important (1 réserve de 120 m<sup>3</sup> ou 2 réserves de 60 m<sup>3</sup>).

(2) Sous réserve de leur accessibilité et de leur pérennité, les ressources hydrauliques à usage agricole peuvent être utilisées (irrigation, hydratation du bétail,...).

## ÉTABLISSEMENTS RECEVANT DU PUBLIC (ERP)

En fonction de leur activité, les ERP sont répartis en 3 classes selon l'importance du potentiel calorifique qu'ils peuvent comporter.

### Classement

- **Classe 1**
  - J : structure d'accueil pour personnes âgées et personnes handicapées,
  - N : restaurant,
  - L : réunion spectacle (sans décor ni artifice),
  - O : hôtel
  - R : enseignement
  - X : établissement sportif couvert
  - U : établissement sanitaire
  - V : culte,
  - W : bureau (se référer au tableau concerné).
- **Classe 2**
  - L : réunion spectacle (avec décors et artifices + salle polyvalente),
  - P : dancing, discothèque,
  - Y : musée.
- **Classe 3**
  - M : magasin,
  - S : bibliothèque, documentation,
  - T : exposition.

Les ERP de catégories : EF (établissement flottant), CTS (chapiteau, tente, structure), PS (parc de stationnement couvert), PA (établissement de plein air), GA (gare), SG (structure gonflable) et EP (établissement pénitentiaire) sont à traiter au cas par cas.

### Principe de calcul de la quantité d'eau nécessaire

Le calcul est fait à partir de la plus grande surface non recoupée par des parois coupe-feu 1 heure minimum et non sur la totalité de la surface du bâtiment.

- **Classe 1**
  - de 0 à 3 000 m<sup>2</sup> : 30 m<sup>3</sup>/h par tranche de 500 m<sup>2</sup> pendant 2 heures,
  - de plus de 3 000 m<sup>2</sup> : ajouter 30 m<sup>3</sup>/h par tranche de 1 000 m<sup>2</sup> pendant 4 heures (ex : 4 300 m<sup>2</sup> à traiter comme 5 000 m<sup>2</sup>).
- **Classe 2**
  - Classe 1 x 1,25.
- **Classe 3**
  - Classe 1 x 1,50.
- En cas de bâtiment protégé par une extinction automatique à eau, le besoin global en eau est divisé par 2.
- Les établissements de moins de 200 m<sup>2</sup> peuvent être défendus par un point d'eau incendie de 30 m<sup>3</sup> utilisable en 1 h.

## Principe de détermination du nombre et capacité des PEI

Le nombre des PEI dépend de la géométrie des bâtiments et de la quantité d'eau incendie nécessaire.

Un PEI correspond à un engin d'incendie qui ne doit pas se déplacer pour s'alimenter.

Un PEI peut être un PI ou un point d'eau nécessitant une aspiration (réserve, bassin .....). Dans ce dernier cas, le volume minimum de ce PEI doit correspondre à la durée moyenne définie, dans la mesure des possibilités foncières du site l'établissement. Des ajustements sont possibles.

Exemples :

- 30 m<sup>3</sup>/h pendant 1 h = réserve de 30 m<sup>3</sup>.
- 60 m<sup>3</sup>/h pendant 2 h = réserve(s) totalisant 120 m<sup>3</sup>,
- 120 m<sup>3</sup>/h pendant 2 h = réserve(s) totalisant 240 m<sup>3</sup>.

## Principe de distances des PEI

- Entre le 1<sup>er</sup> PEI et l'entrée principale : 200 m maximum.
- Entre deux PEI : 200 m maximum.

Exemples :

- Restaurant 300 m<sup>2</sup> (classe 1) : Surface arrondie à 1 x 500 m<sup>2</sup>  
30 m<sup>3</sup>/h x 2 h x 1 = 60 m<sup>3</sup> d'eau
- Salle polyvalente 1200 m<sup>2</sup> (classe 2) : Surface arrondie à 1500 m<sup>2</sup> = 3 x 500 m<sup>2</sup>  
(30 m<sup>3</sup>/h x 3) x 2 h x 1,25 = 225 m<sup>3</sup> d'eau
- Magasin 4000 m<sup>2</sup> (classe 3) : surface 3 000 m<sup>2</sup>+ 1 000m<sup>2</sup> = 6 x 500 m<sup>2</sup> + 1 000 m<sup>2</sup>  
[(30 m<sup>3</sup>/h x 6) + (30 m<sup>3</sup>/h x 1)] x 4 h x 1,5 = 1 260 m<sup>3</sup> d'eau

## **BATIMENTS RELEVANT DU CODE DU TRAVAIL ET NON SOUMIS À LA REGLEMENTATION DES ICPE**

Ces bâtiments peuvent être implantés dans des zones peu habitées ou bien dans des zones urbaines denses.

Ils sont souvent regroupés dans des zones d'activités ou artisanales.

Non classés pour la protection de l'environnement, ils peuvent posséder des surfaces ou un potentiel calorifique important.

Le principe de calcul de la DECI nécessaire à leur protection incendie est comparable à celle définie pour les ERP.

### **Principe de calcul de la quantité d'eau nécessaire**

Le calcul est fait à partir de la plus grande surface non recoupée par des parois coupe-feu 1 heure minimum et non sur la totalité de la surface du bâtiment.

- **Classe 1 (potentiel calorifique faible) : Atelier, local artisanal,**
  - de 0 à 3 000 m<sup>2</sup> : 30 m<sup>3</sup>/h par tranche de 500 m<sup>2</sup> pendant 2 heures,
  - plus de 3 000 m<sup>2</sup> : ajouter 30 m<sup>3</sup>/h par tranche de 1 000 m<sup>2</sup> pendant 4 heures (ex : 4 300 m<sup>2</sup> à traiter comme 5 000 m<sup>2</sup>).
- **Classe 2 (potentiel calorifique moyen) : Fabrique, casse auto, scierie, menuiserie, garage, plateforme industrielle**
  - Classe 1 x 1,50.
- **Classe 3 (potentiel calorifique important) : Entrepôt, réserve, fabrique peinture,**
  - Classe 1 x 2,00.
- En cas de bâtiment protégé par une extinction automatique à eau, le besoin global en eau est divisé par 2.
- Les établissements de moins de 200 m<sup>2</sup> peuvent être défendus par un point d'eau incendie de 30 m<sup>3</sup> utilisable en 1 h.

### **Principe de détermination du nombre et capacité des PEI**

Le nombre des PEI dépend de la géométrie des bâtiments et de la quantité d'eau incendie nécessaire.

Un PEI correspond à un engin d'incendie qui ne doit pas se déplacer pour s'alimenter.

Un PEI peut être un PI ou un point d'eau nécessitant une aspiration (réserve, bassin .....). Dans ce dernier cas, le volume minimum de ce PEI doit correspondre à la durée moyenne définie, dans la mesure des possibilités foncières du site l'établissement. Des ajustements sont possibles

Exemples :

- 30 m<sup>3</sup>/h pendant 1 h = réserve de 30 m<sup>3</sup>.
- 60 m<sup>3</sup>/h pendant 2 h = réserve(s) totalisant 120 m<sup>3</sup>,
- 120 m<sup>3</sup>/h pendant 2 h = réserve(s) totalisant

### **Principe de distances des PEI**

- Entre le 1<sup>er</sup> PEI et l'entrée principale : 200 m maximum,
- Entre deux PEI : 200 m maximum



## 2. LES CARACTERISTIQUES TECHNIQUES DES DIFFERENTS POINTS D'EAU INCENDIE

Ce chapitre précise les dispositions de l'article R. 2225-1 du code général des collectivités (CGCT). Il décrit successivement :

- les caractéristiques des points d'eau incendie (PEI) en terme de capacité et de pérennité,
- l'inventaire indicatif des PEI (les PEI ne sont pas constitués des seuls bouches et poteaux d'incendie),
- l'équipement et l'accessibilité des PEI.

### 2.1 CARACTÉRISTIQUES COMMUNES

La nécessité de poursuivre, sans interruption, l'extinction du feu en veillant à la permanence de l'eau, tout en assurant la sécurité des personnes et des intervenants, exige que les quantités d'eau fournies par les PEI puissent être utilisées sans déplacement des engins.

La DECI ne peut donc être constituée que d'aménagements fixes.

L'emploi de dispositifs mobiles (camions citernes) ne peut être que ponctuel et consécutif soit :

- à une indisponibilité temporaire des équipements,
- à un besoin de défense incendie temporaire (exemple : manifestation exceptionnelle).

Un PEI est caractérisé par :

- sa nature : poteau ou bouche, citerne, bassin, cours d'eau,
- sa localisation : adresse, coordonnées GPS,
- sa capacité : volume en m<sup>3</sup> ou débit en m<sup>3</sup>/h,
- la capacité de la ressource qui l'alimente : volume en m<sup>3</sup> ou débit en m<sup>3</sup>/h.

#### 2.1.1 Pluralité des ressources

Plusieurs ressources en eau peuvent être utilisées pour défendre une même zone. Les capacités ou les débits sont cumulables pour obtenir la quantité d'eau demandée.

#### 2.1.2 Capacité et débit minimum

À leur création, sont intégrés dans la DECI :

- les réserves d'eau d'un volume minimum de 30 m<sup>3</sup> utilisables,
- les réseaux assurant, à la prise d'eau, un débit de 30 m<sup>3</sup>/h sous une pression dynamique minimum permettant le fonctionnement correct des pompes des engins de lutte contre l'incendie.

Si les réseaux d'eau sous pression ne répondent pas aux caractéristiques ou y répondent de manière aléatoire ou approximative, il conviendra de recourir à d'autres dispositifs pour compléter ou suppléer cette ressource.

**Important :**

De manière générale, les débits des points d'eau incendie sous pression à prendre en compte par ce règlement et par le président du conseil de la Métropole de Lyon, le maire ou le président d'EPCI sont les débits demandés pour couvrir les risques et non les débits nominaux des appareils.

Un PI dont le débit ne correspondrait pas à celui évoqué dans la norme peut parfaitement convenir s'il fournit le débit requis pour le risque à défendre. La norme n'est pas applicable pour le débit (cf. chap. 2.2.1)

Par exemple, dans une zone où il est demandé un débit de 50 m<sup>3</sup>/h pour couvrir les risques, un PI de 100mm sera réglementaire et conforme au RDMDECI s'il ne fournit pas plus que ce débit. Les débits à prendre en compte sont les débits réels constatés après mesure, et non le débit-type préconisé par la norme pour les PI de 100 mm (60 m<sup>3</sup>/h).

**2.1.3 Pérennité des ressources**

Tous les dispositifs retenus doivent présenter une pérennité dans le temps et l'espace.

Les PEI ne doivent pas offrir une disponibilité hasardeuse.

Ce principe implique, en particulier, que l'alimentation des prises d'eau sous pression soit assurée en amont pendant la durée fixée (capacité des réservoirs ou des approvisionnements notamment tels que les châteaux d'eau).

L'efficacité des points d'eau incendie ne doit pas être réduite ou annihilée par les conditions météorologiques.

Une attention particulière doit être portée aux phénomènes météo récurrents et connus dans certaines zones : grand enneigement pouvant recouvrir totalement les poteaux d'incendie par exemple, grand froid avec formation de couche de glace épaisse sur les ressources d'eau (canal, étang...), sécheresse...

L'accessibilité aux PEI doit être permanente.

L'interruption momentanée de l'alimentation en eau des engins peut être admise dans les phases de déblais et de surveillance des incendies, notamment dans le cadre du risque courant faible. Par ailleurs, cette interruption est admise dans le cadre de la lutte contre les feux d'espace naturel.

Des PEI dont la disponibilité est saisonnière peuvent également être pris en compte dans le cadre de ce règlement. Ces PEI peuvent représenter des apports importants à la DECI permanente qu'il ne serait pas rationnel de négliger. La DECI peut compter sur la disponibilité de ces PEI pendant une durée connue et encadrée. Ces PEI peuvent notamment couvrir des risques qui sont eux-mêmes saisonniers.

**L'auto défense incendie**

Dans le cadre d'un risque courant faible, très éloigné des structures des services d'incendie et de secours, cet éloignement pouvant être permanent ou saisonnier (fort enneigement chaque hiver par exemple), le principe de l'auto-défense incendie peut compléter exceptionnellement la DECI avant l'arrivée des moyens des services publics.

Ce principe repose sur la mise en place, à proximité immédiate du PEI de matériels publics de lutte contre l'incendie spécifiques et proportionnés au risque et aux objectifs de l'auto-défense incendie. C'est la première action visant à limiter la propagation du feu.

Ces moyens (généralement disponibles sous coffre) sont mis en œuvre directement et rapidement par l'occupant du bâtiment afin d'éviter une propagation rapide de l'incendie dans l'attente des moyens publics.

Ces moyens d'auto-défense ne se substituent pas aux moyens de secours internes au bâtiment (extincteurs par exemple) exigibles au titre d'autres réglementations.

## **2.2 INVENTAIRE INDICATIF DES POINTS D'EAU INCENDIE CONCOURANT À LA DECI**

### **2.2.1 Les poteaux et bouches d'incendie**

Les poteaux d'incendie (PI) et les bouches d'incendie (BI) doivent être conçus et installés conformément aux normes applicables et notamment la NFS 62-200). Toutefois, les normes ne sont pas retenues en ce qui concerne les dispositions relevant du présent référentiel pour la détermination de :

- la couleur des appareils (pour les PI),
- la signalisation ou le balisage des appareils,
- les modalités et la périodicité des contrôles des appareils,
- les opérations de réception et d'intégration des appareils dans la base départementale des PEI,
- le débit et la pression minimum d'utilisation de ces appareils, visés dans l'arrêté de l'autorité chargée de la police spéciale de la DECI.

Ces dispositions relèvent du présent règlement.

On parlera de conformité à la norme des poteaux d'incendie pour ce qui touche à ses caractéristiques relatives aux règles d'implantation, aux qualités constructives, aux capacités nominales et maximales, aux dispositifs de manœuvre et aux dispositifs de raccordement.

On parlera de conformité à la réglementation (RDMDECI) pour ce qui concerne le débit et la pression attendus, la couleur, la signalisation, le contrôle et la maintenance.

Les normes applicables à la publication du présent règlement décrivent 3 types de poteau d'incendie en fonction de leurs capacités nominales théoriques. Autant que possible, le type d'appareil implanté doit être en adéquation avec les capacités de débit et de pression demandées. Pour les débits importants, la solution de PI à forte capacité est à privilégier (PI 150mm).

De manière générale, il est rappelé que les PEI connectés à un réseau d'eau sous pression sont les dispositifs les plus rapides à mettre en œuvre pour alimenter les moyens des services d'incendie et de secours.

Chaque fois qu'un réseau d'eau potable sera en capacité de supporter tout ou partie des besoins en défense incendie, la solution d'un PI ou d'une BI est préférable.

Particulièrement pour les réseaux aux performances modestes en raison d'un nombre limité d'abonnés, une concertation préalable entre le service public de la DECI et celui de l'eau est nécessaire avant que l'autorité en charge du pouvoir de police spéciale arrête la décision d'implanter un nouveau poteau incendie (PI) ou une nouvelle bouche incendie (BI).

### **2.2.2 Les autres points d'eau incendie**

#### **2.2.2.1 Points d'eau naturels ou artificiels**

Les cours d'eau, mares, étangs, retenues d'eau, lacs collinaires, puits, forages ou réserves peuvent être adoptés sous réserve de répondre aux caractéristiques du paragraphe 2.1.

Des équipements fixes peuvent être demandés pour faciliter la mise en œuvre des aspirations (voir en annexe).

### 2.2.2.2 Réseaux d'irrigation agricoles

Les réseaux d'irrigation agricoles (terme générique regroupant plusieurs types d'utilisations agricoles) peuvent être utilisés, sous réserve que l'installation présente les caractéristiques de pérennité citées précédemment et que les bornes de raccordement soient équipées d'un ½ raccord symétrique de 65 mm ou de 100 mm directement utilisable par les services d'incendie et de secours (prenant en compte les conditions de pression admissible). L'utilisation de ce type de dispositifs dans le cadre présent règlement doit faire l'objet d'une étude particulière intégrant la question de leur pérennité et de leur disponibilité rapide. Une convention peut être conclue entre l'exploitant et le maire ou le président d'EPCI à fiscalité propre.

### 2.2.2.3 Les réserves (citernes enterrées, bâches à eau, citernes aériennes et autres réserves fixes)

L'appellation «réserve» concerne les citernes, les cuves, les réservoirs ou autres constructions fermées.

Les réserves peuvent être au-dessus, en-dessous ou au même niveau que l'aire d'aspiration.

Elles peuvent être alimentées par :

- les eaux de pluie dont la collecte des eaux de toiture,
- la collecte des eaux au sol,
- un réseau d'eau ne pouvant fournir le débit nécessaire à l'alimentation d'un poteau d'incendie,
- un porteur d'eau (sauf cas particulier, cette mission ne relève pas des services d'incendie et de secours).

Elles doivent être équipées d'un dispositif permettant de visualiser en permanence leur capacité nominale.

Dans le cas des réserves réalimentées automatiquement par un réseau sous pression, le volume de réserve prescrit peut être réduit du double du débit horaire d'appoint dans la limite de la capacité minimale de  $30 \text{ m}^3$  (durée d'extinction moyenne de 2 h).

Exemple :

- pour un débit d'appoint de  $15 \text{ m}^3/\text{h}$   
 $15 \times 2 \text{ h} = 30 \text{ m}^3 \Rightarrow$  réserve prescrite de  $120 \text{ m}^3 - 30 \text{ m}^3 = 90 \text{ m}^3$  à réaliser.

Dans le cas de réserves à l'air libre un dispositif devra permettre le maintien permanent de la capacité nominale prévue (débit d'appoint automatique, surdimensionnement intégrant l'évaporation moyenne annuelle...).

Plusieurs réserves peuvent être regroupées en un nombre plus réduit de réserves avec un volume unitaire plus important (2 réserves de  $60 \text{ m}^3 =$  une seule réserve de  $120 \text{ m}^3$ ).

À partir de  $60 \text{ m}^3$ , une réserve peut être fractionnée en deux.

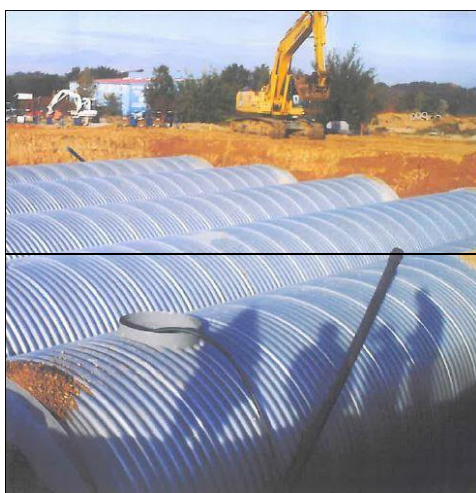

**Citernes enterrées**



**Citernes souples**



#### 2.2.2.4 Les bassins

L'appellation « bassin » concerne les lavoirs, les retenues d'eau, les mares, les étangs ou les lacs.

Les bassins doivent répondre aux dispositions du paragraphe 2.1.

Des équipements fixes peuvent être demandés pour faciliter la mise en œuvre des aspirations (voir en annexe).

Pour des raisons d'économie et de disponibilité foncière, un bassin de rétention des eaux peut, après examen spécifique, être retenu comme PEI (« deux bassins en un »).



**Bassin privé**



**Retenue d'eau**



**Étangs**

### 2.2.2.5 Les cours d'eau

L'appellation « cours d'eau » concerne les fleuves, rivières et autres cours d'eau. Les dispositions du paragraphe 2.1 doivent faire l'objet d'une attention particulière, notamment, en période estivale.

Une aire d'aspiration pourra être aménagée pour permettre la mise en œuvre des moyens sapeurs-pompiers.

Des équipements fixes peuvent être demandés pour faciliter la mise en œuvre des aspirations (Cf. annexe 1).



### 2.2.2.6 Points d'aspiration déportés

Ils sont constitués d'un puisard relié à un plan d'eau ou cours d'eau par une canalisation de section assurant le débit requis





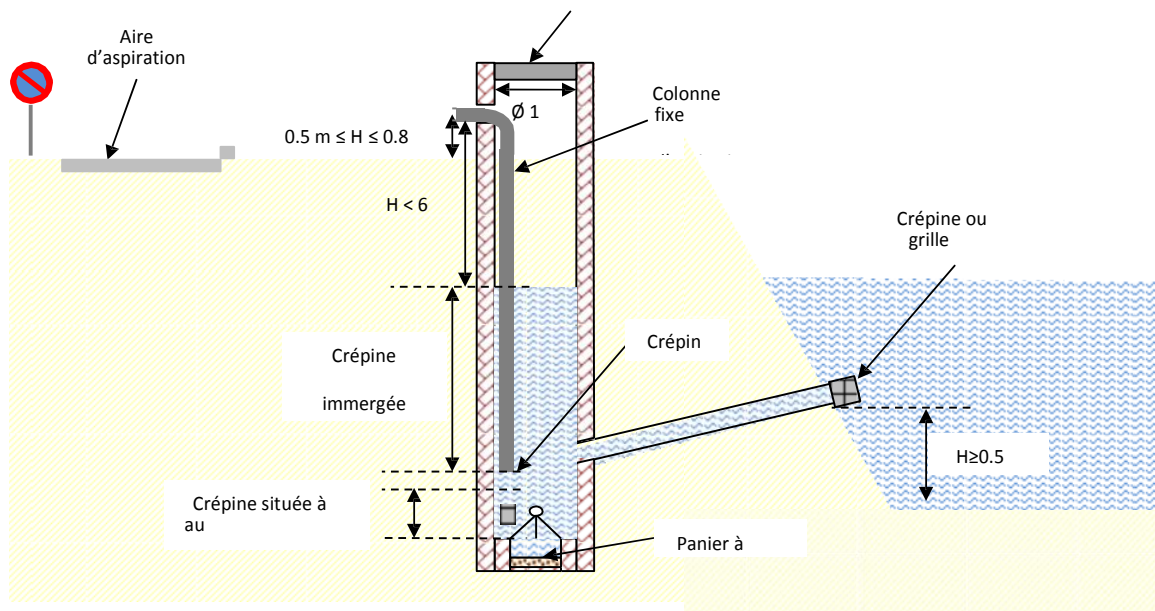

### 2.2.2.7 Puits d'aspiration (nappe phréatique)

Les nappes alluviales en bordure de cours d'eau permettent l'installation de puits de drainage pouvant permettre de capter des débits parfois supérieurs à ceux de poteaux d'incendie normalisés.



### 2.2.2.8 Autres dispositifs

- Les poteaux relais sont constitués par des colonnes sèches de diamètre nominal 100 mm permettant d'alimenter un secteur accessible seulement à pieds par les sapeurs-pompiers et permettant d'éviter de dérouler des tuyaux souples plus longs à établir. C'est le cas, par exemple, pour les ensembles dalle où la circulation des piétons est à un niveau différent de celui des voitures. Les PI relais répondent aux prescriptions particulières suivantes citées dans la norme sur les colonnes d'incendie (sèches et en charge) :
  - les raccords d'alimentation doivent être situés au plus à 30 m d'un point d'eau incendie (mesurés suivant le parcours possible des tuyaux souples),
  - les prises d'incendie des poteaux relais doivent être situées au plus à 30 m des raccords d'alimentation des colonnes sèches des bâtiments défendus,
  - les poteaux relais se terminent au niveau de la dalle piétons par deux prises simples de diamètre nominal 65 mm situés à une hauteur comprise entre 0,50 m et 0,60 m,



- un capuchon métallique, ou tout autre dispositif approprié, s'enlevant ou s'ouvrant à l'aide d'un carré d'entraînement femelle de 6 mm, dont l'entrée est au plus à 10 mm en retrait de la face extérieure du dispositif, protégera les prises d'incendie contre d'éventuelles dégradations.
- Tout autre dispositif répondant aux dispositions du présent règlement ou après validation du SDMIS.

#### Important

Lorsque les PEI retenus sont dotés de prises de raccordement aux engins d'incendie, celles-ci doivent être utilisables directement et en permanence par les moyens du SDMIS et une attention particulière doit être portée aux tenons des demi-raccords d'aspiration qui doivent être montés suivant un axe vertical sous peine de rendre le PEI inutilisable. Des réducteurs de pression amovibles peuvent être placés entre ces prises et le tuyau.

### Les piscines privées

Les piscines privées ne présentent pas, par définition, les caractéristiques requises pour être intégrées en qualité de PEI. En effet, ne sont pas garanties, en raison des règles de sécurité, d'hygiène et d'entretien qui leur sont applicables :

- la pérennité de la ressource,
- la pérennité de leur situation juridique : en cas de renonciation du propriétaire à disposer de cet équipement ou à l'entretenir, en cas de changement de propriétaire ne souhaitant pas disposer de piscine,
- la pérennité de l'accessibilité aux engins d'incendie (contrainte technique forte),

Toutefois une piscine, à l'initiative de son propriétaire, peut être utilisée dans le cadre de l'auto-défense de la propriété, lorsque celle-ci est directement concernée par l'incendie. De même, le propriétaire peut mettre à disposition des secours cette capacité en complément des moyens de DECI intégrés, sous réserve d'en assurer l'accessibilité et la signalisation.

Une piscine privée peut être utilisée en dernier recours dans le cadre de l'état de nécessité. Cela peut permettre à l'autorité de police et aux services placés sous sa direction de disposer dans l'urgence des ressources en eau nécessaires à la lutte contre l'incendie.

#### **2.2.3 Les moyens d'aspiration (aires, colonnes, poteau d'aspiration)**

Les différentes solutions techniques permettant de puiser l'eau de PEI autres que les PI/BI en pression sont décrites en annexe 6.

#### **2.2.4 Mesures de protection**

Toutes dispositions de bon sens doivent être prises pour protéger les surfaces d'eau libre afin d'éliminer tout risque de noyade accidentelle.

Si ces dispositifs de sécurité empêchent l'utilisation directe du PEI, ils doivent pouvoir être manœuvrables au moyen des outils des services d'incendie et de secours. Le triangle de 14 mm est le dispositif le plus utilisé par le SDMIS.

### 3. LA PARTICIPATION DE TIERS A LA DECI ET LES POINTS INCENDIE PRIVES

Le service public de la DECI est réalisé dans l'intérêt général. Il est financé par l'impôt. Ce financement public couvre la création, l'approvisionnement en eau, la maintenance ou le remplacement des PEI.

Dans la majorité des situations locales, les PEI appartiennent à ce service public.

Exceptionnellement, des tiers, personnes publiques ou personnes privées peuvent participer à la DECI. Cette participation prend des formes variées. Ces formes peuvent être liées à des usages locaux qui, s'ils sont satisfaisants, peuvent être maintenus.

Ces situations de droit, mais aussi de fait, sont souvent complexes. Elles doivent être examinées localement avec attention compte tenu des enjeux en termes de financement et de responsabilité.

En préalable, il est rappelé que la DECI intéresse tous les PEI préalablement identifiés mis à la disposition des services d'incendie et de secours agissant sous l'autorité du directeur des opérations de secours (autorité de police administrative générale : le maire ou le préfet). Ces dispositifs sont destinés à être utilisés quelle que soit leur situation : sur voie publique ou sur terrain privé.

Par principe, sous réserve des précisions développées dans les paragraphes suivants :

- un PEI public est à la charge du service public de la DECI,
- un PEI privé est à la charge de son propriétaire. Il fait partie de la DECI propre de son propriétaire,
- La qualification de PEI privé ou de PEI public n'est pas systématiquement liée :
  - à sa localisation : un PEI public peut être localisé sur un terrain privé,
  - à son propriétaire : des ouvrages privés peuvent être intégrés aux PEI publics sans perdre la qualification de leur propriété. Ils sont pris en charge par le service public de la D.E.C.I pour ce qui relève de l'utilisation de ce PEI à cette fin.

Cette qualification modifie la charge des dépenses et les responsabilités afférentes et non l'usage.

#### 3.1 PEI COUVRANT DES BESOINS PROPRES

Lorsque des PEI sont exigés par application de dispositions réglementaires connexes à la DECI pour couvrir les besoins propres (exclusifs) d'exploitants ou de propriétaires, ces PEI sont à la charge de ces derniers. Un équipement privé est dimensionné pour le risque présenté par le bâtiment qui l'a nécessité et son environnement immédiat. Il n'est normalement pas destiné à la DECI de propriétés voisines futures. Ces PEI peuvent toutefois être mis à disposition de la DECI dans le cadre d'une approche conventionnelle.

Cette situation relève de l'application de l'article R. 2225-7 II du CGCT. Les principaux cas rencontrés sont décrits ci-après :

##### 3.1.1 Les PEI propres des installations classées pour la protection de l'environnement (ICPE)

Lorsque les prescriptions réglementaires imposent à l'exploitant d'une ICPE la mise en place de PEI répondant aux besoins exclusifs de l'installation, à l'intérieur de l'enceinte de l'établissement, ces PEI sont privés. Ils sont implantés et entretenus par l'exploitant. À l'exception du cas prévu dans le paragraphe 3.4 (mise à disposition d'un PEI par son propriétaire), ils ne relèvent pas du RDMDECI.

### **3.1.2 Les PEI propres des établissements recevant du public (ERP)**

Les ERP sont visés par l'article R.123-2 du code de la construction et de l'habitation.

En application du règlement de sécurité (dispositions de l'article MS 5) l'éventuelle implantation de PEI à proximité de l'ERP est instruite, pour la protection contre l'incendie de celui-ci.

Aussi, s'ils sont exigibles, ces PEI sont implantés sur la parcelle du propriétaire de l'ERP. Par exemple, les PEI sont placés sur des espaces à usage de parc de stationnement, relevant du propriétaire.

Dans ce cas, les PEI mis en place pour répondre spécifiquement aux risques de l'ERP sont créés et entretenus par le propriétaire, ce sont des PEI privés au sens de ce chapitre.

*Toutefois, dans la majeure partie des situations d'ERP, leur DECI est assurée par des PEI publics.*

### **3.1.3 Les PEI propres à des immeubles ou ensembles immobiliers : la notion d'équipement propre \***

Cette notion d'équipement propre peut concerner notamment :

- des immeubles individuels ou collectifs
- des ensembles immobiliers comme :
  - les lotissements (habitation),
  - les copropriétés horizontales ou verticales,
  - les indivisions,
  - les associations foncières urbaines,

Pour les ensembles immobiliers, les PEI sont placés ou regroupés sous la responsabilité d'un syndicat de propriétaires (dans le cadre d'une association syndicale libre ou autorisée), les PEI sont implantés à la charge des colotis, syndicats de propriétaires, et restent propriété de ceux-ci après leur mise en place. Ces PEI ont la qualité de PEI privés. Leur maintenance et la charge de leur contrôle sont supportées par les propriétaires sauf convention contraire passée avec le maire ou le président d'EPCI à fiscalité propre. »

\* En application de l'article L332-15 du code de l'urbanisme, l'autorité qui délivre l'autorisation de construire, d'aménager, ou de lotir exige, en tant que de besoin, du bénéficiaire de celle-ci la réalisation et le financement de tous travaux nécessaires à la viabilité et à l'équipement de la construction, du terrain aménagé ou du lotissement, notamment en ce qui concerne la voirie, l'alimentation en eau, gaz et électricité, les réseaux de télécommunication, l'évacuation et le traitement des eaux et matières usées, l'éclairage, les aires de stationnement, les espaces collectifs, les aires de jeux et les espaces plantés.

### 3.2 PEI PUBLICS FINANCÉS PAR UN TIERS

Les PEI sont réalisés ou financés par un aménageur puis entretenus par le service public de la DECI. Les PEI sont alors considérés comme des équipements publics. Ce sont des PEI publics dans les cas suivants :

- zone d'aménagement concerté (ZAC) : la création de PEI publics peut être mise à la charge des constructeurs ou aménageurs dans le cadre d'une ZAC. Dans ce cas, cette disposition relative aux PEI épouse le même régime que la voirie ou l'éclairage public (par exemple) qui peuvent également être mis à la charge des constructeurs ou aménageurs,
- projet urbain partenarial (PUP) : les équipements sont payés par la personne qui conventionne avec la commune, mais ils sont réalisés par la collectivité,
- participation pour équipements publics exceptionnels, le constructeur paie l'équipement mais c'est la collectivité qui le réalise, lorsque d'une part, un lien de causalité directe est établi entre l'installation et l'équipement, et que, d'autre part, ce dernier revêt un caractère exceptionnel. Les PEI réalisés dans ce cadre sont des PEI publics,
- lotissements d'initiative publique dont la totalité des équipements communs une fois achevés par le lotisseur, est transférée dans le domaine d'une personne morale de droit public après conclusion d'une convention. Les PEI réalisés dans ce cadre sont des PEI publics.

Dans ces quatre situations, ces PEI relèvent, après leur création, de la situation des PEI publics. Ils seront entretenus, contrôlés, remplacés à la charge du service public de la DECI comme les autres PEI publics.

Par souci de clarification juridique, il est nécessaire que ces PEI soient expressément rétrocédés au service public de la DECI.

### 3.3 AMÉNAGEMENT DE PEI PUBLICS SUR DES PARCELLES PRIVÉES

Premier cas : le PEI a été financé par la métropole, la commune ou l'EPCI mais installé sur un terrain privé sans acte. Par souci d'équité, il s'agit d'éviter que l'entretien de ces PEI ne soit mis à la charge du propriétaire du terrain. Ce PEI est intégré aux PEI publics. Il sera souhaitable de prévoir une régularisation de la situation.

Deuxième cas : pour implanter une réserve artificielle (par exemple) sur un terrain privé, toujours en qualité de PEI public, le président du conseil de la métropole, le maire ou le président de l'EPCI peut :

- procéder par négociation avec le propriétaire en établissant, si nécessaire, une convention,
- demander au propriétaire de vendre à la Métropole de Lyon, à la commune ou à l'EPCI l'emplacement concerné par détachement d'une partie de la parcelle visée.

En cas d'impossibilité d'accord amiable ou contractuel, une procédure d'expropriation pour cause d'utilité publique peut être mise en œuvre. L'utilité publique est constituée pour ce type d'implantation, sous le contrôle du juge administratif.

En cas de mise en vente de la parcelle par le propriétaire, la Métropole de Lyon, la commune ou l'EPCI peut se porter acquéreur prioritaire si un droit de préemption urbain a été instauré, dans les conditions prévues par les articles L. 211-1 et suivants du code de la construction et de l'habitation.

Par contre, la procédure de servitude passive d'utilité publique ne peut être mise en œuvre. La défense incendie ne figure pas dans la liste de servitudes d'utilité publique affectant l'utilisation du sol définie à l'article R. 126-3 du code de l'urbanisme.

### 3.4 MISE À DISPOSITION D'UN POINT D'EAU PAR SON PROPRIÉTAIRE

Un point d'eau existant, de préférence déjà accessible, peut être mis à la disposition du service public de DECI par son propriétaire après accord de celui-ci. L'accord préalable du propriétaire est exigé au titre de l'article R. 2225-1, 3<sup>e</sup> alinéa du CGCT.

Cette situation de mise à disposition est visée à l'article R. 2225-7 III du même code. Une convention formalise la situation et, comme l'indique l'article susvisé, peut régler les compensations à cette mise à disposition.

Dans ce type de cas, par principe et dans un souci d'équité, la maintenance pour ce qui relève de la défense incendie ou le contrôle du PEI est assuré dans le cadre du service public de DECI. Un point d'équilibre doit être trouvé afin que le propriétaire du point d'eau ne soit pas lésé mais ne s'enrichisse pas sans cause.

De même, en cas de prélèvement important d'eau, notamment sur une ressource non réalimentée en permanence, la convention peut prévoir des modalités de remplissage en compensation.

Lorsqu'un PEI privé d'une ICPE, d'un ERP ou d'un ensemble immobilier est mis à la disposition du service public de DECI pour une utilisation au-delà des besoins propres de l'ERP, de l'ensemble immobilier ou de l'ICPE, ces PEI relèvent également de l'article R. 2225-7 III du CGCT. Cette mise à disposition nécessite l'établissement d'une convention.

#### **En pratique**

Hormis les cas précédemment cités, d'autres situations locales d'usage ou de droit peuvent inciter les communes ou les EPCI à assimiler aux PEI publics des PEI qui n'appartiennent pas clairement à la Métropole de Lyon, à la commune ou à l'EPCI.

La mise en place de l'arrêté métropolitain, communal ou intercommunal de DECI visé à l'article R.2225-4 dernier alinéa du CGCT et présenté au chapitre 6 permettra de clarifier certaines situations en mentionnant explicitement le statut public ou privé des différents PEI.

#### **Résumé pour les PEI privés relevant du RDMDECI**

Les frais d'achat, d'installation, d'entretien, de signalisation et de contrôle de ces ouvrages sont en général à la charge du propriétaire. Il lui revient également d'en garantir l'accessibilité aux engins de lutte contre l'incendie.

L'autorité de police spéciale doit s'assurer que ces ouvrages sont contrôlés périodiquement par le propriétaire. Le résultat de ces contrôles doit ainsi être transmis au président du conseil de la Métropole de Lyon, au maire ou au président de l'EPCI à fiscalité propre.

Si la gestion de ces ouvrages est confiée, pour tout ou partie, ne serait-ce que pour le contrôle, à la collectivité publique (après accord de celle-ci), une convention doit formaliser cette situation.

Le service départemental-métropolitain d'incendie et des secours effectue une reconnaissance opérationnelle de ces points d'eau incendie, après accord du propriétaire, dans les mêmes conditions que les PEI publics.

Ces ouvrages sont identifiés par le SDMIS. Un numéro d'ordre ou d'inventaire exclusif de toute autre numérotation leur est attribué (comme pour les PEI publics). Ce numéro est apposé sur l'appareil ou sur un dispositif de signalisation par le propriétaire.

## 4. SIGNALISATION DES POINTS D'EAU INCENDIE

Ce chapitre décrit les modes de signalisation des PEI, leur protection, leur signalisation complémentaire, ainsi qu'une symbolique simplifiée utilisable en signalisation et en cartographie.

### 4.1 SIGNALISATION DES APPAREILS SUR LE TERRAIN

#### 4.1.1 Couleur des appareils

Les poteaux d'incendie sous pression sont de couleur rouge incendie sur au moins 50% de leur surface visible après pose. Ils peuvent être équipés de dispositifs rétro-réfléchissants. Le rouge symbolise ainsi un appareil sous pression d'eau permanente.

Les poteaux d'aspiration (en particulier pour les citernes aériennes ou enterrées) sont de couleur bleue sur au moins 50 % de leur surface visible après pose. Ils peuvent être équipés de dispositifs rétro-réfléchissants. Le bleu symbolise ainsi un appareil sans pression permanente ou nécessitant une mise en aspiration.

Les poteaux d'incendie branchés sur des réseaux d'eau surpressés (surpression permanente ou surpression au moment de l'utilisation) et/ou additivés sont de couleur jaune sur au moins 50 % de leur surface visible après pose. Ils peuvent être équipés de dispositifs rétro-réfléchissants.

Les poteaux relais sont également de couleur jaune.

Le jaune symbolise ainsi un appareil dont la mise en œuvre nécessite des précautions particulières.

Les poteaux d'incendie sous pression présentant une pression statique supérieure à 8 bars sont signalés par une bande noire de 3 cm de large minimum sur leur périmètre supérieur extérieur.

Des exceptions à ces couleurs voyantes pourront être apportées à des PEI et à leurs balisages situés à proximité de biens culturels ou dans des sites remarquables. Pour rappel, dans ce type de situation, les bouches d'incendie sont des dispositifs discrets qui peuvent répondre à ces impératifs esthétiques. Ces dérogations seront soumises à l'avis du SDMIS.

Poteau sous pression  
sur réseau d'eau potable



Poteau d'aspiration



Poteau avec précaution d'emploi

- réseau sur pressé
- réseau avec additif
- poteau relais



#### 4.1.2 Exigences minimales de signalisation

La signalisation des PEI permet d'en faciliter le repérage et d'en connaître les caractéristiques essentielles. *Les poteaux d'incendie peuvent en être dispensés.*

La signalisation est faite au moyen d'un panneau comportant les éléments minimums suivants :

- ✓ Symbole du panneau : un disque avec flèche blanche sur fond rouge.
- ✓ Dimension du panneau : 30 cm x 50 cm. Pour la signalisation des bouches d'incendie, cette dimension peut être réduite de moitié pour une apposition en façade.
- ✓ Ce panneau doit être apposé entre 1,20 m et 2m environ du niveau du sol de référence.
- ✓ Indiquer l'emplacement du PEI :
  - au droit de celui-ci, par une flèche vers le bas ;
  - à distance, la flèche signale sa direction. L'indication de distance ou autre caractéristique d'accès peut figurer sur la flèche ou autres parties du panneau.
- ✓ La couleur noire, rouge, blanche peut être utilisée pour l'indication de mentions complémentaires, par exemple :
  - à la périphérie du disque : l'indication de la nature du PEI (BI, point d'aspiration, citerne, ...);
  - au centre du disque, dans l'anneau : volume en mètres cube ou du débit en mètres cube par heure, diamètre de la canalisation en mm (alimentant le PEI),

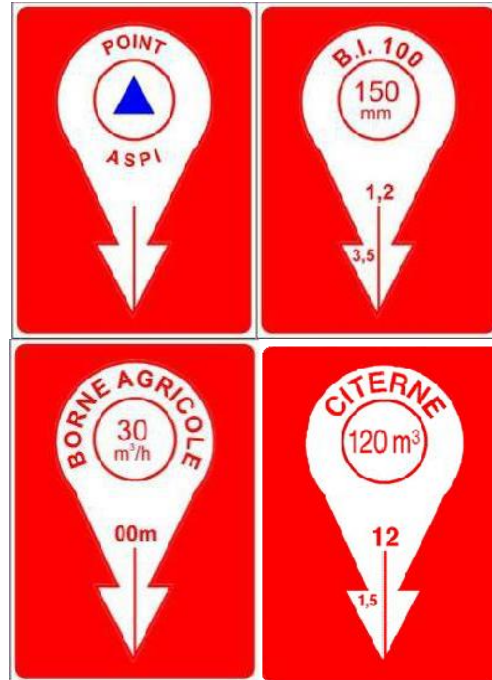

Cette signalisation, lorsqu'elle indique l'emplacement du PEI, peut être orientée pour être visible depuis un véhicule de lutte contre l'incendie en fonction de l'axe de son arrivée.

## 4.2 PROTECTION ET SIGNALISATION COMPLÉMENTAIRE

Il appartient à chaque autorité chargée de la DECI, dans le cadre de ses pouvoirs de police, d'interdire ou de réglementer le stationnement au droit des prises d'eau, des aires d'aspiration ou des zones de mise en station des engins d'incendie qui le nécessiteraient. De même, l'accès peut être réglementé ou interdit au public. Pour mémoire le code de la route interdit le stationnement au droit des bouches d'incendie.

Dans les zones où la circulation et/ou le stationnement peuvent perturber la mise en œuvre des prises d'eau, des protections physiques peuvent être mises en place afin d'interdire aux véhicules l'approche des prises d'eau ou d'assurer leur pérennité.

Ces dispositifs ne doivent pas retarder la mise en œuvre des engins des services d'incendie et de secours.

De plus, des dispositifs de balisage des points d'eau incendie visant à faciliter leur repérage peuvent être installés (pour les bouches d'incendie, pour les PEI situés dans les zones de fort enneigement...). Ces dispositifs peuvent également être utilisés pour empêcher le stationnement intempestif ou pour apposer la numérotation du point d'eau incendie.

Ces dispositifs de protection et/ou de balisage sont préférentiellement de couleur rouge incendie.





### 4.3 SYMBOLIQUE DE SIGNALISATION ET DE CARTOGRAPHIE

La symbolique de signalisation doit répondre à des objectifs opérationnels.

À ce titre, elle doit apporter, par une lecture simple, des réponses sur les capacités hydrauliques des points d'eau incendie (PEI sous pression ou aspiration à mettre en œuvre, volume ou débit...).

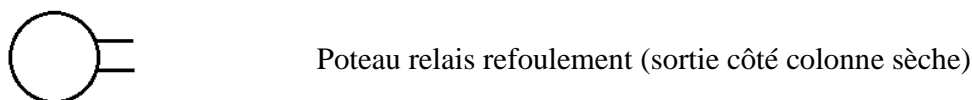
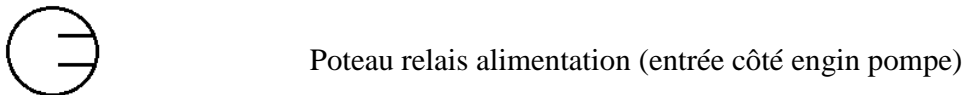
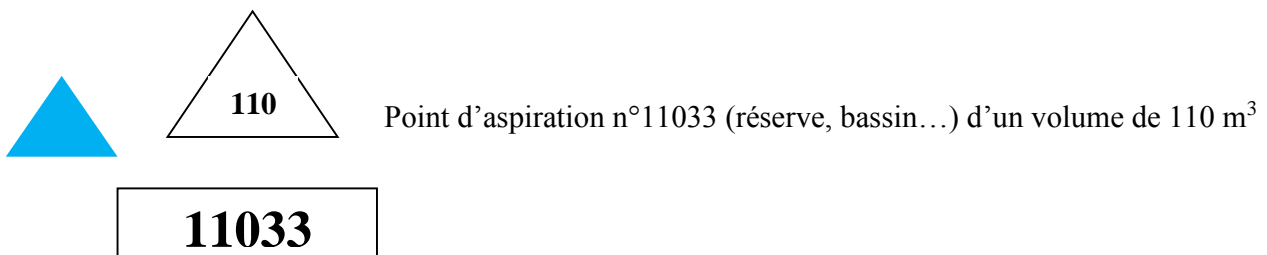
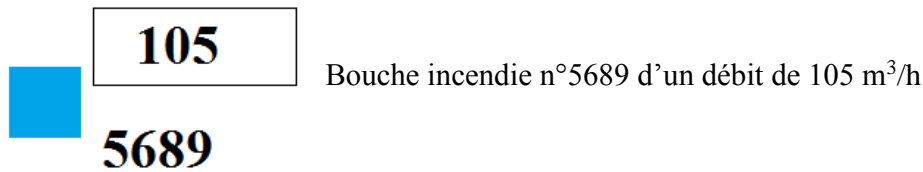
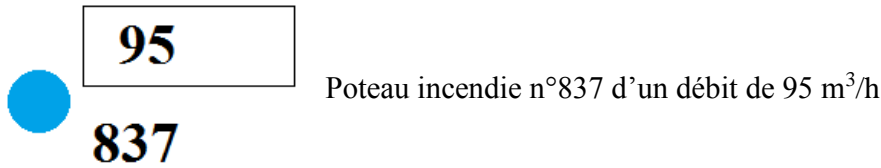

#### Colonne Sèche

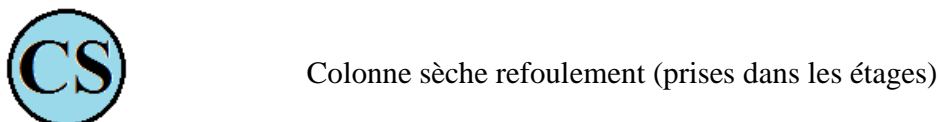
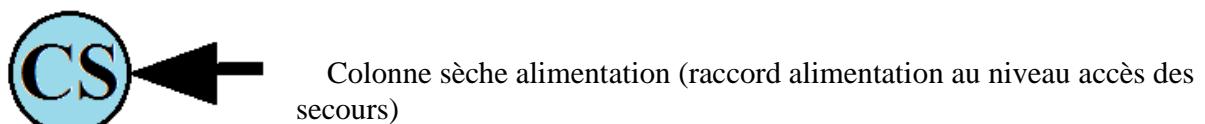

## Colonne Humide



Colonne humide refoulement (prises dans les étages)



Colonne humide réalimentation (au niveau d'accès des secours)

## 5. MISE EN SERVICE ET MAINTIEN EN CONDITION OPERATIONNELLE DES POINTS D'EAU INCENDIE

Après leur création, le maintien en condition opérationnelle des PEI est fondamental dans la mesure où leur pérennité et leur performance garantissent :

- la sécurité physique des populations sinistrées et des sauveteurs intervenants,
- la protection des animaux, des biens et de l'environnement,
- la sécurité juridique des autorités chargées de la DECI.

La bonne connaissance permanente par le SDMIS de la situation des PEI (localisation, type, capacités, disponibilité) est un gage de gain de temps et d'efficacité dans les opérations de lutte contre l'incendie.

### 5.1 MISE EN SERVICE DES POINTS D'EAU INCENDIE

#### 5.1.1 Visite de réception

La visite de réception d'un nouveau PEI relevant du RDMDECI est systématique, y compris pour les PEI dotés d'aménagements tels que dispositif fixe d'aspiration, aire d'aspiration, citerne... Elle intéresse le donneur d'ordre et l'installateur. Elle permet de s'assurer que le PEI :

- correspond aux caractéristiques attendues et aux dispositions du présent règlement (accessibilité, signalisation...) ou, le cas échéant, du schéma métropolitain, communal ou intercommunal de DECI,
- est fiable et utilisable rapidement.

Concernant les mesures de débit des PI ou BI, le service public de DECI concerné précisera le protocole garantissant des mesures représentatives (régime permanent établi) ».

Dans le cas où plusieurs PEI connectés à un réseau en pression sont susceptibles d'être utilisés en simultané, il convient de s'assurer du débit de chaque PEI en situation d'utilisation combinée et de l'alimentation du dispositif pendant la durée attendue. Une attestation de débit simultané est alors fournie par le gestionnaire du réseau d'eau (cette attestation peut aussi être fournie à partir d'une modélisation).

La visite de réception intervient à l'initiative du maître d'ouvrage ou de l'installateur. Elle est réalisée en présence du propriétaire de l'installation ou de son représentant, de l'installateur et le cas échéant de représentants du service public de DECI ou du service public de l'eau.

Les PEI privés doivent faire l'objet d'une réception à la charge du propriétaire.

Dans tous ces cas, un procès-verbal de réception est établi. Il doit être accessible à l'autorité de police spéciale, transmis au service public de DECI (s'il n'a pas opéré la réception) et au SDMIS. Ce document permet d'intégrer le PEI au sein de la DECI.

#### 5.1.2 Numérotation d'un point d'eau incendie

Dès sa création, un numéro départemental-métropolitain unique, exclusif de toute autre numérotation, est donné à chaque PEI relevant du RDMDECI.

Ce numéro est en principe attribué par le SDMIS.

Pour des raisons historiques, le service public de DECI de la Métropole de Lyon peut continuer à assurer cette mission.

Ce numéro peut figurer sur la signalisation prévue au chapitre 4 ou être porté directement sur l'appareil. Il est apposé au titre du service public de DECI.

## 5.2 MAINTIEN EN CONDITION OPÉRATIONNELLE

Ces opérations se distinguent :

- en contrôles techniques périodiques destinés à évaluer les capacités des PEI. Pour les PEI connectés à un réseau d'eau sous pression, ils comprennent :
  - les contrôles de débit et de pression,
  - les contrôles fonctionnels.

*Les contrôles fonctionnels peuvent être inclus dans les opérations de maintenance.*

- En actions de maintenance (entretien, réparation) destinées à préserver les capacités opérationnelles des PEI (article R. 2225-7-I-5° du CGCT). Elles sont effectuées au titre du service public de DECI,

Il n'est imposé aucune condition d'agrément pour les prestataires chargés de ces contrôles, qu'ils soient réalisés en régie par le service public de DECI ou non, qu'ils soient mutualisés entre plusieurs de ces services publics.

- en reconnaissances opérationnelles. Elles sont réalisées par le SDMIS pour son propre compte et ont pour objectif de s'assurer de la disponibilité des PEI, ainsi que de la mise à jour des plans.

L'autorité de police en charge de la DECI notifie au préfet le dispositif de contrôle des PEI qu'il met en place et toute modification de celui-ci. Le SDMIS centralise ces notifications.

### 5.2.1 Contrôles techniques

Ces contrôles portent sur :

- le débit et la pression des PEI alimentés par des réseaux d'eau sous pression, dit "contrôle débit/pression",
- la présence d'eau aux PEI alimentés par des réseaux d'eau sous pression, dit "contrôle fonctionnel". Ce contrôle est plus simple à réaliser que le contrôle débit / pression et permet la manœuvre des robinets et vannes (dégrippage).
- le volume et l'aménagement des réserves d'eau naturelles ou artificielles ;
- l'état technique général et le fonctionnement des appareils et des aménagements ;
- l'accès et les abords ;
- la signalisation et la numérotation.

La périodicité maximale des contrôles fonctionnels est de 3 ans.

La périodicité maximale des contrôles débit/pression est de 9 ans lorsque le réseau n'a subi aucune transformation de nature à modifier ses performances hydrauliques.

Une mesure de débit doit systématiquement être réalisée auprès des PI concernés les plus proches en cas de modification ou de travaux sur le réseau.

Les résultats des contrôles techniques font l'objet d'un compte rendu accessible au président du conseil de la Métropole de Lyon, au maire ou au président de l'EPCI à fiscalité propre, transmis au service public de DECI (s'il n'est pas à l'origine de l'information) et au SDMIS.

### **5.2.2 Maintenance**

La maintenance des PEI publics ou privés a pour objectif :

- d'assurer un fonctionnement normal et permanent du PEI,
- de maintenir l'accessibilité (accès et abords), la visibilité et la signalisation du PEI,
- de recouvrer au plus vite le fonctionnement normal d'un PEI, en cas d'anomalie.

La maintenance des PEI publics est à la charge du service public de la DECI. Elle peut faire l'objet de marchés publics.

La maintenance des PEI privés est à la charge du propriétaire mais peut être réalisée dans le cadre du service public de DECI après convention.

L'information sur l'indisponibilité, la remise en état de disponibilité ou la modification des caractéristiques d'un PEI doit être accessible à l'autorité de police spéciale de la DECI et transmise dans les meilleurs délais au service public de DECI (s'il n'est pas à l'origine de l'information) et au SDMIS.

### **5.2.3 Cas des PEI privés relevant du RDMDECI**

Le propriétaire ou l'exploitant disposant de PEI privés doit effectuer les contrôles et transmettre les comptes rendus au maire ou au président de l'EPCI à fiscalité propre et au SDMIS. Le service public de DECI est également informé. Le propriétaire ou l'exploitant notifie également l'indisponibilité de ses PEI.

L'autorité de police spéciale s'assure que ces PEI sont contrôlés périodiquement par le propriétaire ou l'exploitant. Il peut donc être amené à lui rappeler cette obligation, en particulier lorsque la périodicité du contrôle est dépassée.

Si le contrôle des PEI privés est réalisé par la collectivité publique, une convention formalise cette situation.

### **5.2.4 Reconnaissances opérationnelles**

Des reconnaissances opérationnelles périodiques sont organisées par le SDMIS conformément à l'article R. 2225-10 du CGCT. Elles ont pour objectif de s'assurer que les PEI (publics et privés) restent utilisables pour l'alimentation des moyens de lutte contre les incendies. Elles permettent également au SDMIS de connaître les particularités d'implantation des PEI.

Elles portent sur :

- l'accessibilité aux moyens de lutte contre les incendies,
- la signalisation,
- une mise en œuvre (pour les aires ou dispositifs d'aspiration),
- les anomalies visuellement constatées,
- l'implantation,
- la numérotation,
- les abords,
- l'existence d'eau pour les appareils en pression (ouverture très lente et partielle des PI/BI).

Elles font l'objet d'un compte rendu transmis au service public de DECI et sont accessibles au président du conseil de la Métropole de Lyon, au maire ou au président de l'EPCI. L'autorité de police transmet au propriétaire ou à l'exploitant les comptes rendus relatifs aux PEI privés.

La périodicité maximale des reconnaissances opérationnelles est de 3 ans.

### **5.3 BASE DE DONNÉES DES POINTS D'EAU INCENDIE**

Le SDMIS administre et met à jour une base de données recensant l'ensemble des PEI de la Métropole de Lyon et du département du Rhône. Cette base intègre des éléments provenant des services concourant à la DECI.

Ce référentiel permet de suivre la mise en service et la disponibilité des points d'eau incendie à des fins opérationnelles.

Elle recense à minima :

- les caractéristiques des PEI (nature, localisation, capacité et capacité de la ressource qui l'alimente, numéro départemental d'identification),

Elle prend en compte :

- la création ou la suppression des PEI,
- la modification des caractéristiques des PEI,
- l'indisponibilité temporaire des PEI et leur remise en service.

Afin de mettre à jour la base de données, les services publics de DECI transmettent au SDMIS les éléments mentionnés ci-dessus ou proposent une solution de synchronisation avec leur base de données. Ces services peuvent avoir accès aux données qui les concernent.

### **5.4 LES ECHANGES D'INFORMATION ENTRE LES ACTEURS DE LA DECI**

#### ***5.4.1 Échanges relatifs aux PEI***

Le SDMIS proposera aux acteurs chargés de la DECI plusieurs services autour du référentiel PEI du SDMIS, notamment l'extraction ou la consultation des données qui les concernent.

En fonction de leur capacité technique, des échanges de données pourront être effectués entre le SDMIS et les systèmes d'information des services en charge de la défense extérieure contre l'incendie, autorité de police ou service public par délégation.

Les spécifications d'interopérabilité (format XML, contenus, confidentialité et fréquence des échanges de données) pourront faire l'objet de conventions entre le SDMIS et les acteurs chargés de la DECI.

#### ***5.4.2 Échanges relatifs aux réseaux d'eau***

La connaissance des réseaux d'eau et de leur système d'alimentation est essentielle pour déterminer la capacité d'un PI ou d'une BI à permettre d'adosser tout ou partie de la DECI sur le réseau.

Ces données seront transmises par les autorités en charge du service public de l'eau à celles chargées de la DECI lorsque ces autorités sont différentes. Elles seront également communiquées au SDMIS. Des conventions pourront être établies, afin de préciser des procédures techniques ou des conditions de confidentialité des informations.

Ces dispositions peuvent s'appliquer aux réseaux agricoles.

## **6. L'ARRETE ET LE SCHEMA METROPOLITAIN, COMMUNAL OU INTERCOMMUNAL DE DECI**

Le président du conseil de la métropole, le maire ou le président de l'EPCI à fiscalité propre mettent en place deux documents en matière de DECI, l'un obligatoire, l'autre facultatif :

- obligatoire : un arrêté métropolitain, communal ou intercommunal de DECI. C'est l'inventaire des PEI du territoire,
- facultatif : un schéma métropolitain, communal ou intercommunal de DECI. C'est un document d'analyse et de planification de la DECI au regard des risques d'incendie présents et à venir.

À ces deux documents s'ajoute la notification au préfet par l'autorité de police en charge de la DECI du dispositif de contrôle des PEI mis en place.

### **6.1 L'ARRETE METROPOLITAIN, MUNICIPAL OU INTERCOMMUNAL DE DECI**

#### **6.1.1 Objectifs de l'arrêté**

En application de l'article L. 3642-2 et de l'article R. 2225-4 (dernier alinéa) du CGCT, l'autorité de police spéciale concernée doit arrêter la DECI sur son territoire. Dans un premier temps, elle procède à une démarche d'identification des risques et des besoins en eau pour y répondre (alinéa 2 et 3 de l'article R. 2225-4).

Dans un deuxième temps, elle intègre dans sa démarche (si concernée) une série de besoins en eau incendie définis et traités par d'autres réglementations autonomes (ICPE ou défense des forêts contre l'incendie). Mais pour ces cas, il n'a ni à analyser le risque, ni à prescrire des PEI, ni à le prendre en charge sauf si la réglementation spécifique le précise.

Elle intègre dans sa démarche (si concernée) les besoins en eau incendie définis et traités par la réglementation ICPE dans la mesure où elle induit l'utilisation de PEI publics, ou pour lesquels une convention d'utilisation a été établie.

Elle reprend les données générées par l'application de ces réglementations sans les modifier, pour la cohérence globale de la défense incendie et surtout pour les interactions pratiques qui pourront exister.

En pratique, le président du conseil de la Métropole de Lyon, le maire ou le président d'EPCI à fiscalité propre fixe dans cet arrêté la liste des PEI.

Cette mesure a pour simple objectif de définir sans équivoque la DECI et, notamment, de trancher à cette occasion la situation litigieuse de certains points d'eau.

Il est rappelé que les PEI sont les points d'alimentation en eau mis à la disposition des moyens des services d'incendie et de secours.

Les critères d'adaptation des capacités des PEI aux risques, décrit à l'article R. 2225-4 du CGCT s'appliquent pour l'édiction de cet arrêté : le président du conseil de la Métropole de Lyon, le maire ou le président de l'EPCI identifie les risques à prendre en compte et fixe, en fonction de ces risques :

- la quantité,
- la qualité (le type de point d'eau : poteau d'incendie, réservoir...),
- l'implantation des PEI identifiés pour l'alimentation en eau des moyens des services d'incendie et des secours, ainsi que leurs ressources.

La mise en place du schéma métropolitain, communal ou intercommunal de DECI permettra une analyse exhaustive de cette adaptation des PEI aux risques.

### 6.1.2 *Élaboration et mise à jour de l'arrêté*

Lors de la mise en place initiale de l'arrêté, le SDMIS, conseiller technique des autorités en charge de la police spéciale de la DECI, notifie à la collectivité concernée les éléments en sa possession.

Le signalement des indisponibilités ponctuelles des PEI n'entre pas dans le périmètre juridique de cet arrêté : il n'est pas nécessaire de modifier l'arrêté dans ces cas.

Les caractéristiques suivantes des PEI sont mentionnées dans l'arrêté ou la base :

- localisation (adresse),
- type (poteau d'incendie, citerne fixe avec prise d'aspiration...),
- débit ou volume estimé, pression (pour les appareils connectés à un réseau d'eau sous pression),
- capacité de la ressource en eau l'alimentant (exemple : inépuisable sur cours d'eau, capacité incendie du château d'eau),
- numérotation éventuelle.

Pour mémoire, les PEI privés des ICPE à usage exclusif de celles-ci ne sont pas recensés dans l'arrêté.

Les PEI retenus dans cet arrêté doivent être conformes au RDMDECI.

Cet arrêté recense également les PEI dits privés. Cette qualité y sera mentionnée. Pour rappel, ces PEI sont mis à la disposition des services d'incendie et de secours.

Le président du conseil de la Métropole de Lyon, le maire ou le président de l'EPCI à fiscalité propre notifie cet arrêté au préfet et toute modification ultérieure. Le SDMIS centralise cette notification.

#### Précision

Il est rappelé que, sur le plan opérationnel, les services d'incendie et de secours doivent utiliser en cas de nécessité toutes les ressources en eau que commande la lutte contre le sinistre. Même si ces ressources ne sont pas identifiées comme PEI.

Dans ce cas, le commandant des opérations de secours mène, sous couvert du directeur des opérations de secours (maire ou Préfet), une appréciation instantanée du bilan avantages/inconvénients d'utilisation de cette ressource improvisée. Il s'agit de comparer les effets de la privation éventuelle d'une ressource en eau et les conséquences prévisibles de l'incendie. En cas de menace directe aux vies humaines, la question ne se pose pas.

L'autorité de police use au besoin du pouvoir de réquisition. Dans l'urgence, et en l'absence du directeur des opérations de secours, la réquisition peut être réalisée par le commandant des opérations de secours. Elle doit ensuite être régularisée par l'autorité de police.

La DECI est une organisation prévisionnelle. Elle vise à limiter les cas d'utilisation des ressources en eau dans des conditions extrêmes en prévoyant des PEI en nombre et capacités suffisants.

## 6.2 LE SCHEMA MÉTROPOLITAIN, COMMUNAL OU INTERCOMMUNAL DE DECI

Ces schémas constituent une déclinaison au niveau métropolitain, communal ou intercommunal du RDMDECI.

Ces schémas sont encadrés par les articles R. 2225-5 et 6 du CGCT.



Le schéma est réalisé à l'initiative de la Métropole de Lyon, de la commune ou de l'EPCI à fiscalité propre, par un prestataire défini localement, s'il n'est pas réalisé en régie par ces collectivités ou dans le cadre d'une mutualisation des moyens des collectivités. Ce prestataire ne fait pas l'objet d'un agrément.

Le schéma constitue une approche individualisée permettant d'optimiser les ressources de chaque collectivité et de définir précisément ses besoins.

Dans les collectivités où la situation est particulièrement simple en matière de DECI notamment lorsqu'il y a peu d'habitations et que la ressource en eau est abondante et accessible aux services d'incendie et de secours, l'arrêté de DECI mentionné au paragraphe sera suffisant. Une concertation préalable avec le SDMIS peut être organisée afin de mettre à jour l'état de l'existant de la DECI.

### 6.2.1 Objectifs du schéma

Sur la base d'une analyse des risques d'incendie bâtimentaires, le schéma doit permettre au président du conseil de la Métropole de Lyon, à chaque maire ou président d'EPCI à fiscalité propre de connaître sur son territoire communal ou intercommunal :

- l'état de l'existant de la défense incendie,
- les carences constatées et les priorités d'équipements,
- les évolutions prévisibles des risques (développement de l'urbanisation...),

afin de planifier les équipements de complément, de renforcement de la défense incendie ou le remplacement des appareils obsolètes ou détériorés.

Les PEI sont choisis à partir d'un panel de solutions figurant dans le RDMDECI.

Des PEI très particuliers ou des configurations de DECI non initialement envisagées dans ce règlement, mais adaptés aux possibilités du terrain peuvent également être retenus dans le schéma après accord du SDMIS, dans le respect de l'objectif de sécurité (le schéma lui est soumis pour avis).

Le schéma doit permettre aux autorités de police en charge de la DECI de planifier les actions à mener, de manière efficiente, à des coûts maîtrisés.

Lorsque le schéma n'est pas réalisé, c'est le RDMDECI qui s'applique directement.

### 6.2.2 Processus d'élaboration

Les éléments de méthode cités dans les paragraphes suivants sont donnés à titre indicatif.

Le schéma est réalisé par la Métropole de Lyon, la commune ou l'EPCI à fiscalité propre. Des partenaires locaux peuvent participer à son élaboration (distributeur d'eau...).

La démarche d'élaboration peut s'articuler comme suit :

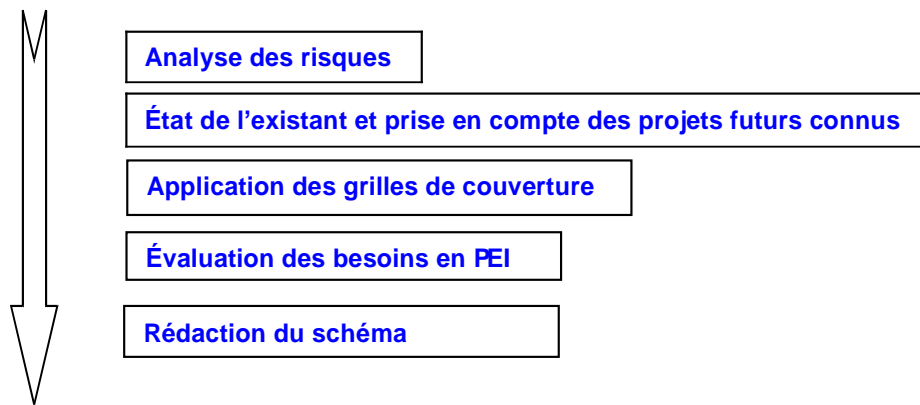

### **6.2.2.1 Analyse des risques**

Pour déterminer les niveaux de risques, il convient de recenser les cibles défendues et non défendues (entreprises, ERP, zone d'activités, zone d'habitations, bâtiments du patrimoine culturel, hameaux, fermes, maisons individuelles...) au moyen d'un ensemble de documents récents, et notamment :

- Pour chaque type de bâtiment ou groupe de bâtiments :
  - caractéristiques techniques, surface,
  - activité et/ou stockage présent,
  - distance séparant les cibles des points d'eau incendie,
  - distance d'isolement par rapport aux tiers ou tout autre risque,
  - implantation des bâtiments (accessibilité).
- Pour les zones urbanisées à forte densité, les groupes de bâtiments seront pris en considération de manière générique (exemple : habitat collectif à R+6 avec commerces en rez-de-chaussée).
- Autres éléments :
  - le schéma de distribution d'eau potable : schéma des canalisations du réseau d'adduction d'eau potable et du maillage entre les réseaux (si des PEI y sont connectés),
  - les caractéristiques du (des) château(x) d'eau (capacités...),
  - tout document d'urbanisme (plan local d'urbanisme...),
  - tout projet à venir,
  - tout document jugé utile par l'instructeur du schéma.

Il est rappelé que pour toutes les catégories de risques, toute solution visant à limiter ou à empêcher la propagation du feu peut être prise en compte dans l'analyse.

### **6.2.2.2 État de l'existant de la DECI**

Il convient de disposer d'un repérage de la DECI existante en réalisant un inventaire des différents PEI utilisables ou potentiellement utilisables. Une visite sur le secteur concerné peut compléter l'inventaire. Un répertoire précisant les caractéristiques précises des points d'eau et une cartographie des ressources en eau sont réalisés. Cet état reprend les éléments de l'arrêté visé au paragraphe 6.1.

### **6.2.2.3 Application des grilles de couverture et évaluation des besoins en PEI**

L'application des grilles de couverture du RDMDECI doit permettre de faire des propositions pour améliorer la DECI en déterminant les besoins en eau en fonction des cibles à défendre ou insuffisamment défendues.

Les résultats de l'utilisation des grilles et de la carte réalisée doivent paraître dans un tableau de synthèse. Ce tableau préconise des aménagements ou installations à réaliser pour couvrir le risque suivant le type de cibles.

Les préconisations du schéma sont proposées avec des priorités de remise à niveau ou d'installations. Cela permettra de planifier la mise en place des équipements. Cette planification peut s'accompagner d'échéances.

Si plusieurs solutions existent, il appartient au président du conseil de la Métropole de Lyon, au maire ou au président de l'EPCI à fiscalité propre de faire le choix de la défense souhaitée afin d'améliorer la DECI à des coûts maîtrisés.

Dans un objectif de rationalisation, il devra être tenu compte des PEI existants sur les communes limitrophes (y compris de départements limitrophes) pour établir la DECI d'une commune ou d'une autre collectivité.

En tout état de cause, les points d'eau incendie installés et à implanter devront être conformes au RDMDECI.

### **6.3 CONSTITUTION DU DOSSIER DU SCHÉMA** (métropolitain, communal ou intercommunal)

Cette partie propose une forme type et simple du dossier du schéma.

- référence aux textes en vigueur : récapitulatif des textes réglementaires (dont le RDMDECI),
- méthode d'application : explication de la procédure pour l'étude de la DECI de la collectivité (avec les explications sur la méthode utilisée et les résultats souhaités),
- état de l'existant de la défense incendie : représenté sous la forme d'un inventaire des PEI existants. La cartographie mentionnée ci-dessous permet de visualiser leur implantation,
- analyse, couverture et propositions : réalisée sous la forme d'un tableau, PEI par PEI, avec des préconisations pour améliorer l'existant. Ces préconisations peuvent être priorisées et sont planifiables dans le temps,
- cartographie : visualisation de l'analyse réalisée et des propositions d'amélioration de la DECI,
- autres documents : inventaire des exploitations (commerces, artisans, agriculteurs, ZAC...), schéma de distribution d'eau potable, plans de canalisations, compte-rendu de réunion "porter à connaissance".

### **6.4 PROCÉDURE D'ADOPTION DU SCHÉMA** (métropolitain, communal ou intercommunal)

Conformément aux articles R. 2225-5 et 6, avant d'arrêter le schéma, le président du conseil de la Métropole de Lyon, le maire ou le président de l'EPCI à fiscalité propre recueille l'avis de différents partenaires concourant à la DECI de la métropole, de la commune ou de l'intercommunalité, en particulier :

- le SDMIS,
- le service public de l'eau,
- les gestionnaires des autres ressources en eau,
- des services de l'État chargés de l'équipement, de l'urbanisme, de la construction et de l'aménagement rural, de la protection des forêts contre l'incendie (dans les départements concernés),
- d'autres acteurs, notamment le département et les établissements publics de l'État concernés.

Pour le cas des schémas intercommunaux (SIDECI), le président de l'EPCI recueille l'avis des maires de l'intercommunalité.

Chacun de ces avis doit être rendu dans un délai maximum de deux mois. En l'absence de réponse dans ce délai l'avis est réputé favorable. Il s'agit d'avis simples.

Lorsque le schéma est arrêté, le président du conseil de la Métropole de Lyon, le maire ou le président de l'EPCI à fiscalité propre s'y réfère pour améliorer la DECI de la collectivité concernée, en tenant compte des ordres de priorité de remise à niveau ou d'installation d'équipements nouveaux.

Il peut être adjoint à ce schéma un plan d'équipement qui détaillera le déploiement des PEI à implanter ou à rénover. Le cas échéant, ce plan est coordonné avec le schéma de distribution d'eau potable ou avec tous travaux intéressant le réseau d'eau potable.

## **6.5 PROCÉDURE DE RÉVISION DU SCHEMA** (métropolitain, communal ou intercommunal)

Cette révision est à l'initiative de la collectivité. Il est conseillé de réviser le schéma lorsque :

- le programme d'équipements prévu a été réalisé (selon ses phases d'achèvement),
- le développement urbain nécessite une nouvelle étude de la couverture incendie,
- les documents d'urbanisme sont révisés.

# ANNEXES

## ANNEXE 1

### MOYENS D'ASPIRATION

Les points d'eau naturels ou artificiels nécessitant la mise en œuvre de moyens d'aspiration de l'eau peuvent être :

- équipés complètement (aire d'aspiration et dispositif fixe d'aspiration),
- équipés partiellement (aire d'aspiration aménagée),
- non équipés, permettant la mise en station d'un engin-pompe et a minima la mise en œuvre d'une moto pompe flottante.

Ces PEI peuvent nécessiter la mise en œuvre d'équipements d'aspiration particuliers tels que :

- aire d'aspiration
- poteau d'aspiration,
- prise d'aspiration,
- colonne fixe d'aspiration,
- autres dispositifs : trou d'homme, ...

#### 1. Aire d'aspiration

Une aire d'aspiration est constituée d'une surface :

- de 4 m x 3 m par motopompe remorquable au minimum,
- de 8 m x 4 m par véhicule poids lourd au minimum,
- présentant une résistance au poinçonnement permettant la mise en station d'un engin (moto pompe ou poids lourd selon les cas),
- dotée d'une pente de 2% afin d'évacuer les eaux de ruissellement, mais limité à 7 % pour des raisons de sécurité (gel, boue...),
- équipée d'un dispositif fixe de calage des engins.

L'aire d'aspiration doit être reliée à la voirie publique par une voie permettant, sans manœuvre, la mise en station d'un engin d'incendie perpendiculairement ou parallèlement au point d'eau.

Dans le cas où plusieurs dispositifs similaires doivent être installés sur la même ressource, ils doivent être distants de 4 m au moins l'un de l'autre.



Chaque dispositif doit être régulièrement nettoyé et entretenu. Si cela ne peut être le cas il pourra être pivotant pour n'être immergé qu'en cas de besoin afin d'éviter l'envasement et le bouchage de la crépine. Tout autre dispositif visant à maintenir la pérennité du dispositif pourra être soumis à l'avis du SDMIS.

### Exemple d'aire d'aspiration

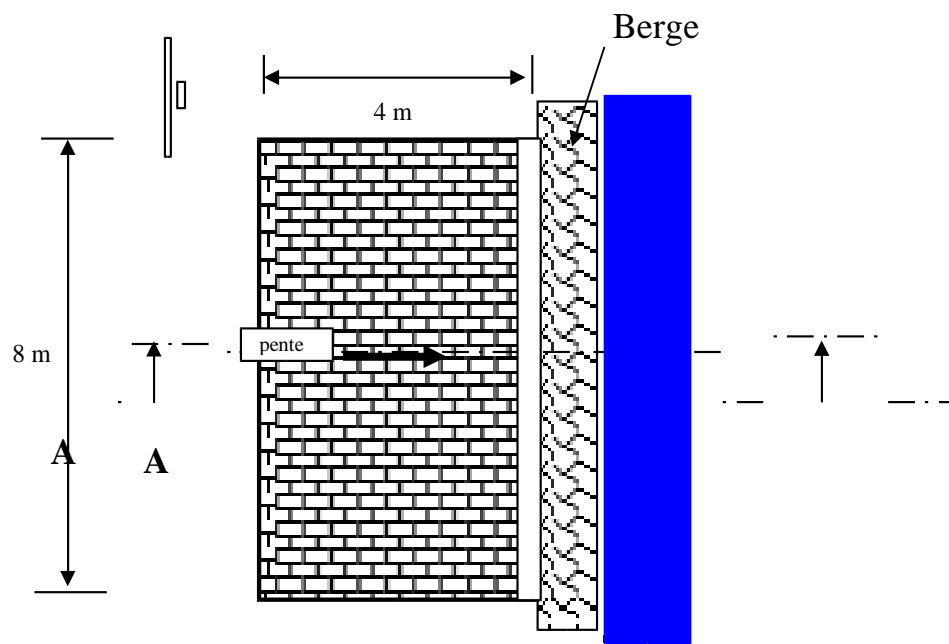

**Vue du dessus**

## Coupe A-A

Évacuation d'eau et calage

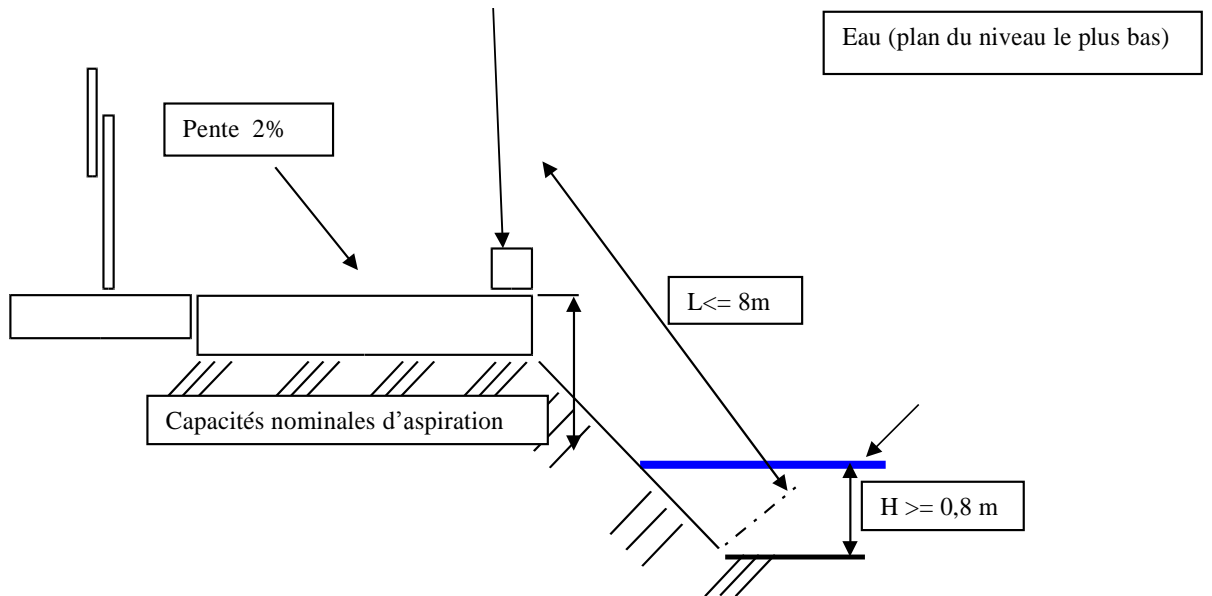



## 2. Poteau d'aspiration

Un poteau d'aspiration est un poteau répondant aux critères du poteau normalisé.

Celui-ci n'est pas sous pression.

La couleur du poteau d'aspiration est bleue.

Ce dispositif doit répondre aux critères du paragraphe 2.1.3. et en particulier au risque de gel.

Caractéristiques Techniques :

- prise(s) de 100 mm de diamètre,
- dispositif de purge,
- dispositif d'isolement.

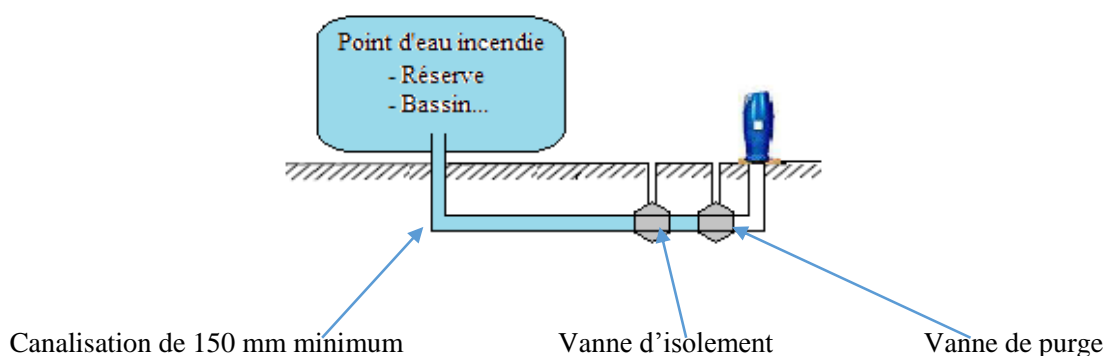
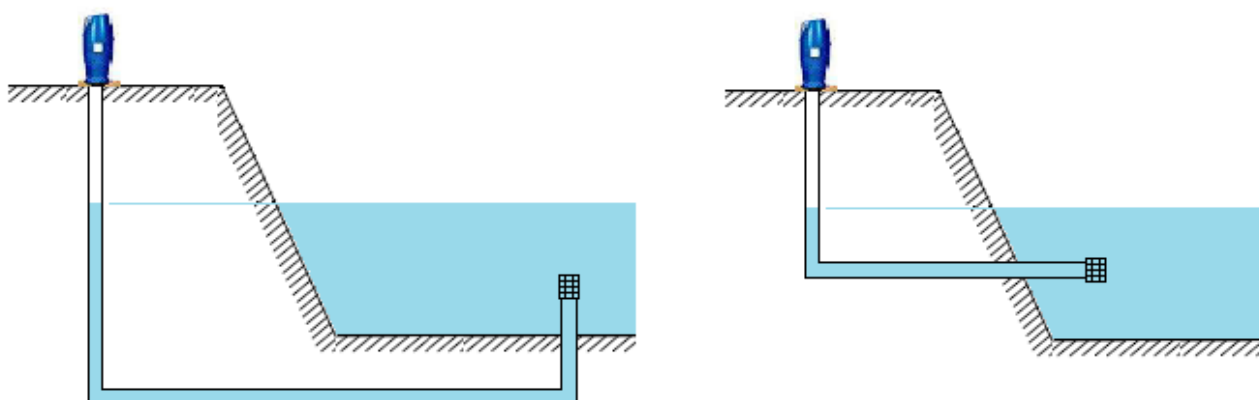

### 3. Prise d'aspiration

Une prise d'aspiration est un ½ raccord symétrique permettant aux sapeurs-pompiers de raccorder les tuyaux d'aspiration semi-rigide et d'effectuer une aspiration.

La prise d'aspiration peut être branchée directement sur le point d'eau incendie (PEI) ou sur une colonne fixe d'aspiration raccordée au PEI.

Ce dispositif doit répondre aux critères du paragraphe 2.1.3 et en particulier être protégé du gel.

#### Caractéristiques Techniques :

- prise de 100 mm de diamètre avec tenons en position verticale.

#### Aménagements obligatoires :

- aire d'aspiration,
- bouchon obturateur,

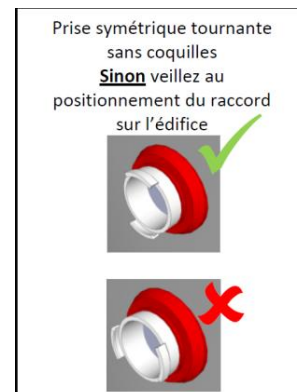

Exemple : 1 prise de 100 mm de diamètre pour 1 colonne fixe d'aspiration de 100 mm de diamètre.

Hauteur de la prise d'aspiration entre 50 cm et 80 cm.

### 4. Colonne fixe d'aspiration

Une colonne fixe d'aspiration permet aux véhicules de sapeurs-pompiers de mettre en œuvre les équipements pour procéder à l'aspiration de l'eau, depuis l'aire d'aspiration, dans un point d'eau incendie.

Cette colonne peut être verticale, horizontale et/ou inclinée.

Elle peut être sans eau dénommée "colonne sèche" ou en eau dite "colonne en charge".

La longueur d'une colonne en charge varie en fonction du diamètre.

Le diamètre influe sur le débit.

Pour une colonne sèche, la longueur peut être augmentée en fonction du diamètre et de la présence ou non d'un clapet avant la crépine.

Dans le cas où plusieurs dispositifs similaires doivent être installés sur la même ressource, ils doivent être distants de 4 m au moins l'un de l'autre.

Chaque dispositif doit être régulièrement nettoyé et entretenu. Si cela ne peut être le cas, le dispositif pourra être pivotant pour n'être immergé qu'en cas de besoin afin d'éviter l'envasement et le bouchage de la crépine.

#### 4.1 L'aire d'aspiration est au-dessus du PEI

##### 4.1.1 Cas d'une colonne fixe d'aspiration aérienne d'une longueur de 10 mètres maximum

Possibilités :

- 1 prise de 100 mm de diamètre pour 1 canalisation de 100 mm de diamètre,
- 2 prises de 100 mm de diamètre pour 1 canalisation de 150 mm de diamètre.

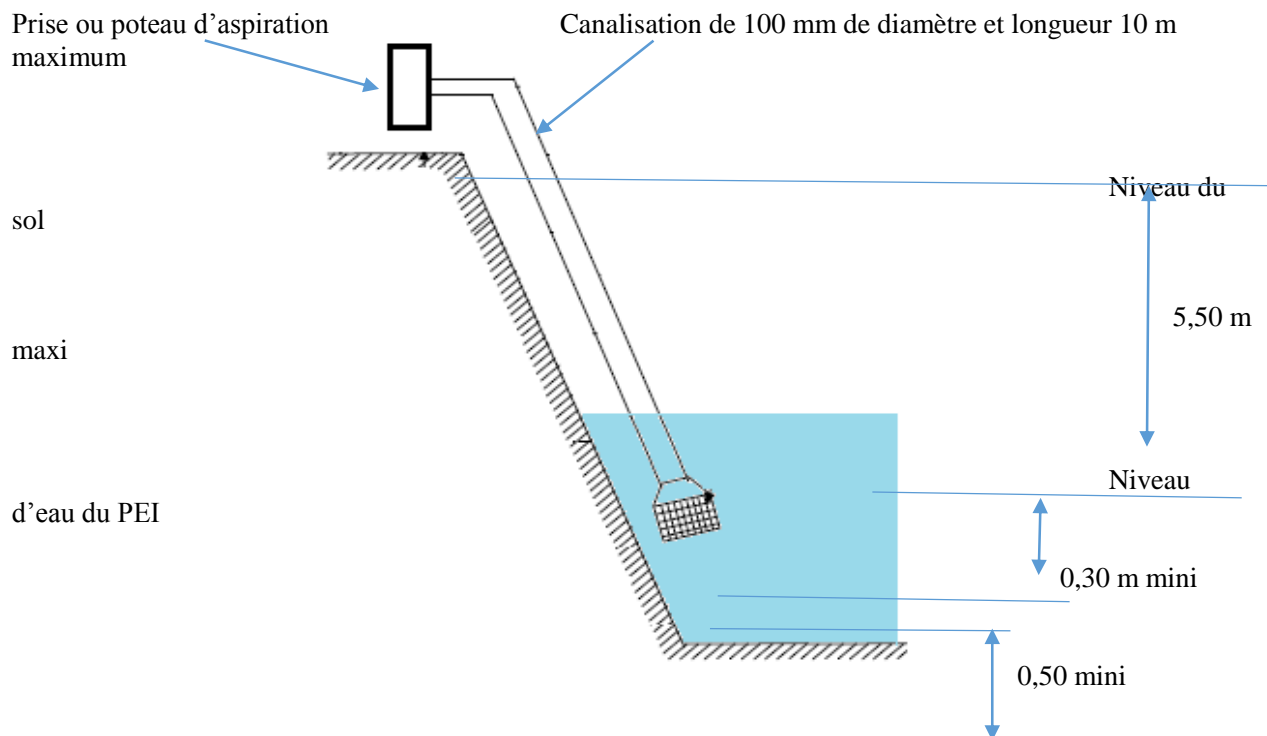



#### 4.1.2 Cas d'une colonne fixe d'aspiration aérienne de 20 mètres de longueur maximum

Possibilités :

- 1 prise de 100 mm de diamètre pour 1 canalisation de 100 mm de diamètre,
- 2 prises de 100 mm de diamètre pour 1 canalisation de 150 mm de diamètre.

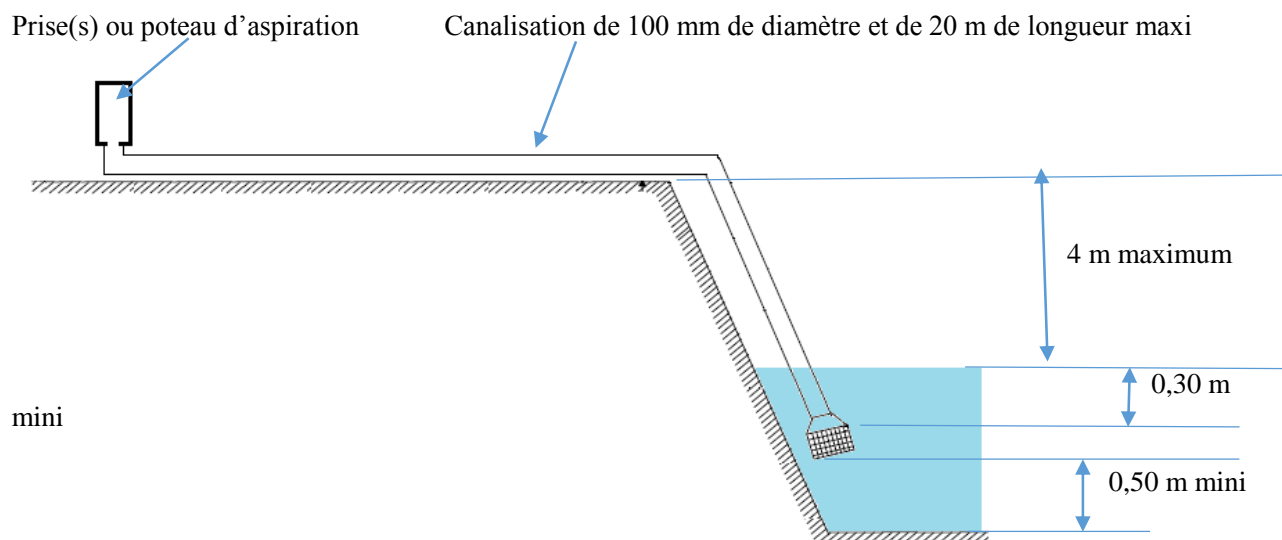

#### 4.1.3 : Cas d'une colonne fixe d'aspiration aérienne supérieure 20 mètres de longueur

Ces cas de figure nécessitent une étude spécifique.

#### 4.1.4 Cas d'une colonne fixe d'aspiration enterrée

Possibilités :

- 1 prise de 100 mm de diamètre pour 1 canalisation de 150 mm de diamètre,
- 2 prises de 100 mm de diamètre pour 1 canalisation de 200 mm de diamètre.

Prise(s) ou poteau d'aspiration

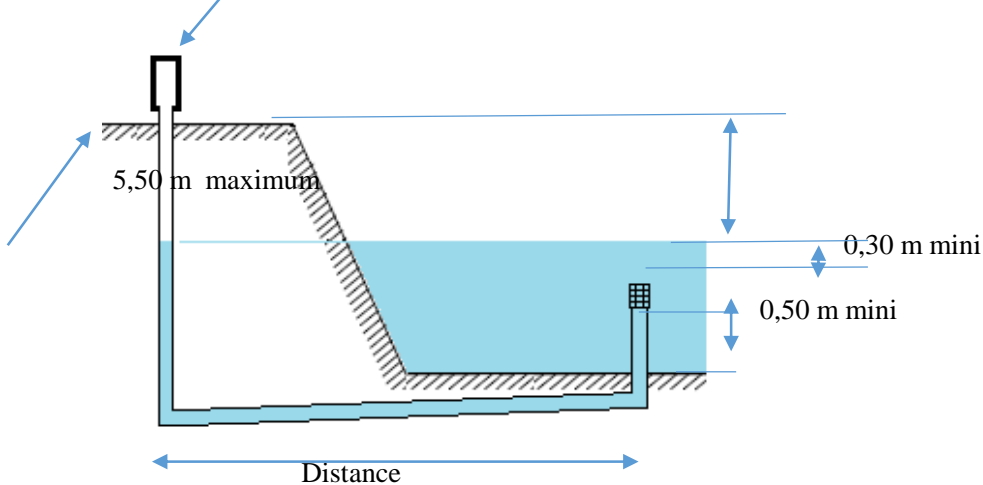

Possibilités de longueur de canalisation

- canalisation inclinée de 150 mm minimum de diamètre pour une distance maxi de 100 mètres,
- canalisation inclinée de 200 mm minimum de diamètre pour une distance de 100 à 300 mètres,
- canalisation inclinée de 300 mm minimum de diamètre pour une distance de 300 à 600 mètres,
- au-delà de 600 mètres = étude spécifique

#### 4.2 L'aire d'aspiration est au-dessous du PEI ou au même niveau

##### 4.2.1 Colonne en eau

Possibilités :

- 1 prise de 100 mm de diamètre pour 1 canalisation de 150 mm de diamètre,
- 2 prises de 100 mm de diamètre pour 1 canalisation de 200 mm de diamètre.

Point d'eau incendie (réserve, bassin, cours d'eau...)

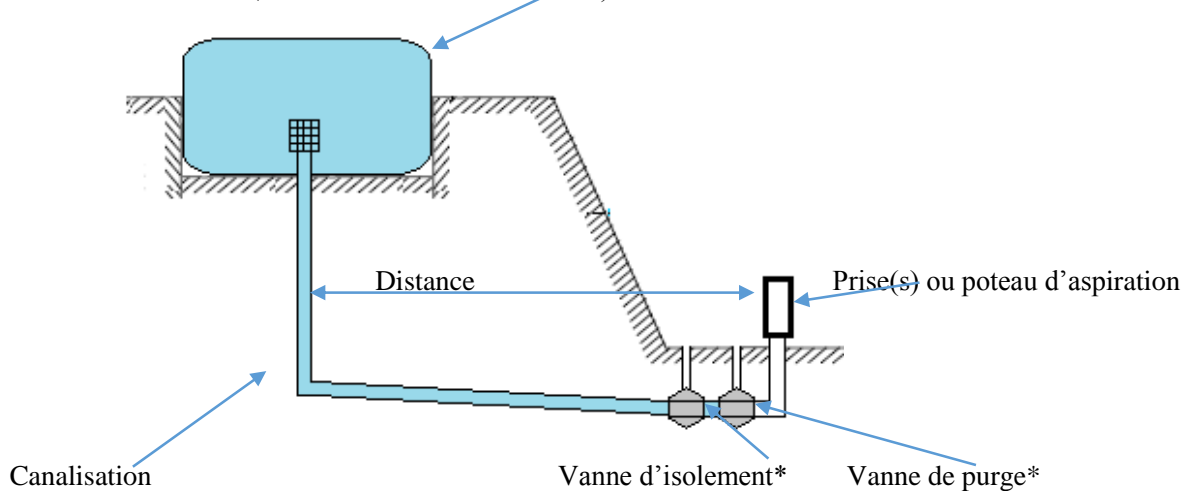

Possibilités de distance de canalisation :

- canalisation inclinée de 150 mm minimum de diamètre pour une distance maxi de 100 mètres,
- canalisation inclinée de 200 mm minimum de diamètre pour une distance de 100 à 300 mètres,
- canalisation inclinée de 300 mm minimum de diamètre pour une distance de 300 à 600 mètres,
- au-delà de 600 mètres = étude spécifique.

\* élément facultatif, en fonction du risque de gel.



### 4.2.2 Colonne aérienne

Possibilités de prise :

- 1 prise de 100 mm de diamètre pour 1 canalisation de 100 mm de diamètre de 20 mètres de longueur maximum,
- 2 prises de 100 mm de diamètre pour 1 canalisation de 150 mm de diamètre de 10 mètres de longueur maximum.

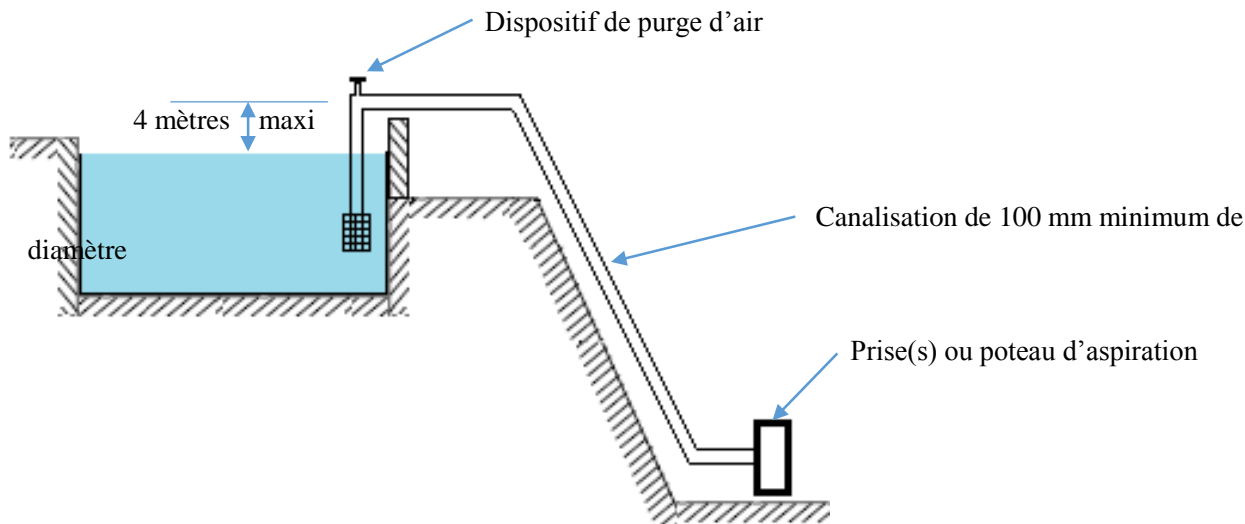

**IMPORTANT :** le dispositif de purge d'air en partie haute de la colonne doit être fermé avant l'aspiration et ouvert à la fin de l'opération.



Exemple de 2 prises de 100 mm de diamètre sur une colonne d'aspiration de 150 mm de diamètre

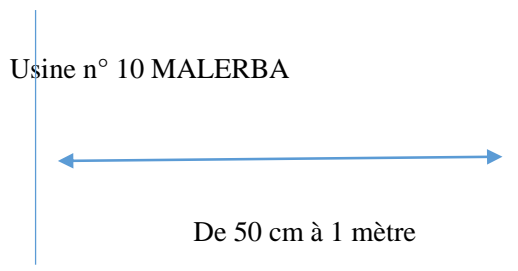

PEI n°

Commune Thizy les Bourg

## 5. Autres dispositifs (Trou d'homme d'aspiration,...)

Les dispositifs précédemment cités ne sont pas limitatifs. Tout autre dispositif répondant aux objectifs fixés dans le présent RDMDECI peut être soumis à l'avis du SDMIS.

### Crépine d'aspiration

Placée à l'extrémité d'une ligne d'aspiration, la crépine est un accessoire servant à empêcher l'introduction des boues et corps solides dans les tuyaux d'aspiration et dans le corps de pompe d'un engin incendie.

Elle est dotée d'une prise de 100mm et peut être munie d'un flotteur l'empêchant de s'enfoncer à plus de 50 cm en dessous de la surface de l'eau et de s'envaser.

Il existe de nombreux modèles de crépines.

Celles munies de clapet anti-retour sont à proscrire.

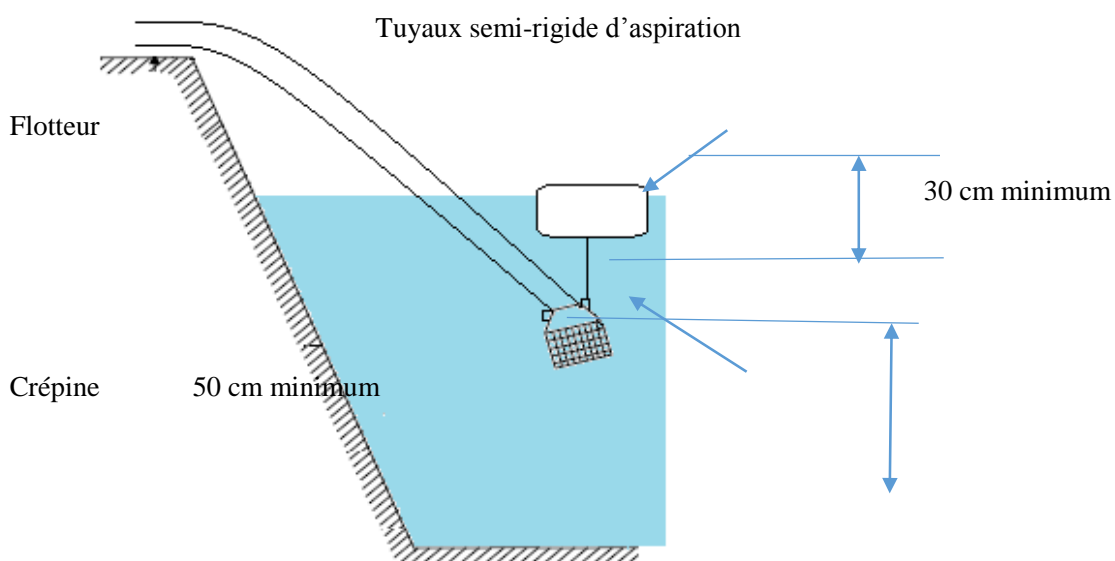
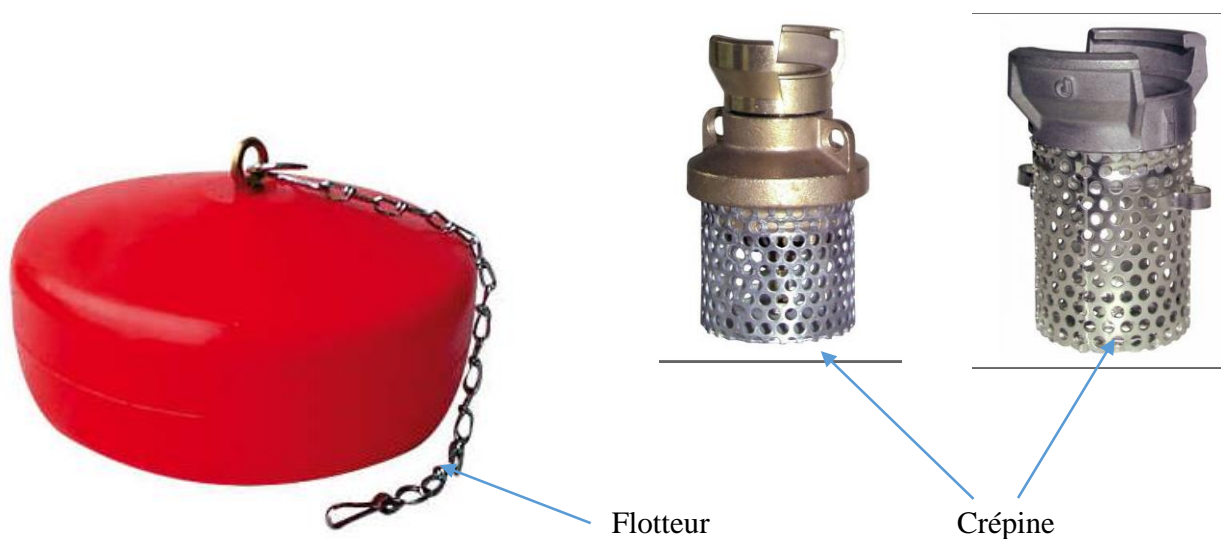

## ANNEXE 2

### FICHE DE RECEPTION DE POTEAU OU DE BOUCHE INCENDIE

Référence : norme NFS 62-200 – Matériel de lutte contre l'incendie – Poteaux et bouches d'incendie -Règles d'installation, de réception et de maintenance

DONNEES ADMINISTRATIVES	
<b>Commune</b>	
<b>Adresse</b> (joindre un plan de localisation)	
<b>Complément d'adresse</b>	
<b>N° d'identification</b> (communiqué par le SDMIS*)	
<input type="checkbox"/> CREATION <input type="checkbox"/> REMPLACEMENT <input type="checkbox"/> DEPLACEMENT	

\*ou la Métropole de Lyon sur son territoire

DESCRIPTIF DE L'HYDRANT				
<b>Type D'hydrant</b>	<input type="checkbox"/> PI Ø 80 mm	<input type="checkbox"/> PI Ø 100 mm	<input type="checkbox"/> PI Ø 150 mm	<input type="checkbox"/> BI Ø 100 mm
<b>Ø Conduite</b>				
<b>Statut</b>	<input type="checkbox"/> Public	<u>Nom et coordonnées du gestionnaire ou du propriétaire:</u>		
	<input type="checkbox"/> Privé			

RÉSULTATS DES ESSAIS						
<b>Date des essais :</b>						
Type hydrant	Pression à 30 M3/h	Pression à 60 M3/h	Pression à 120 M3/h	Débit à 1 bar	Débit maximum	Pression statique
PI Ø 80 MM						
PI Ø 100 MM						
PI Ø 150 MM						
BI Ø 100 MM						

VISA			
	Installateur	Propriétaire de l'installation	Exploitant du réseau
<b>Nom</b>			
<b>Signature</b>			

Une copie de cette fiche de réception, ainsi que la carte permettant de localiser précisément l'hydrant, sont à transmettre au service départemental-métropolitain d'incendie et de secours



Par mail : [gacr@sdmis.fr](mailto:gacr@sdmis.fr)

Par fax : 04.72.60.50.77

Ou par courrier : SDMIS 17 rue Rabelais    69421 Lyon cedex 03

L'original de cette fiche est destiné au président du conseil de la métropole, au maire de la commune concernée ou au président de l'EPCI



## Glossaire

**Accessibilité** : capacité d'une voie ou d'une zone à assurer la mise en station et en action d'un engin ou de matériels de lutte contre l'incendie.

**BI** : Bouche d'incendie

**Capacité utilisable** : volume d'eau disponible pour l'usage des moyens du SDMIS dans les limites des contraintes de mise en aspiration des engins, notamment la hauteur géométrique d'aspiration.

**CGCT** : Code général des collectivités territoriales

**CODIS** : Centre opérationnel départemental d'incendie de secours

**CTA** : Centre de traitement de l'alerte

**DECI** : Défense extérieure contre l'incendie

**DFCI** : Défense des forêts contre l'incendie

**DN 80, DN 100, DN 150** : Diamètre nominal, 80, 100, 150 mm

**EPCI** : Établissement public de coopération intercommunale

**ERP** : Établissement recevant du public

**Hauteur géométrique d'aspiration** : hauteur entre la surface du niveau le plus bas du volume d'eau utilisable et l'axe de la pompe mise en œuvre.

**ICPE** : Installation classée pour la protection de l'environnement

**IGH** : Immeuble de grande hauteur

**PEI** : Points d'eau incendie

**PI** : Poteau d'incendie

**PLU** : Plan local d'urbanisme

**Prise d'eau** : tout équipement permettant l'alimentation des engins de lutte contre l'incendie.

**PUP** : projet urbain partenarial

**RDMDECI** : Règlement départemental et métropolitain de défense extérieure contre l'incendie

**RNDECI** : Référentiel national de la défense extérieure contre l'incendie

**SCDECI** : Schéma communal de défense extérieure contre l'incendie

**SACR** : Schéma d'analyse et de couverture des risques

**SDMIS** : Service départemental-métropolitain d'incendie et de secours

**SICDECI** : Schéma intercommunal de défense extérieure contre l'incendie

**SIG** : Système d'information géographique

**ZAC** : Zone d'aménagement concerté

**ZI** : Zone Industrielle

84\_ARS\_Agence Régionale de Santé  
Auvergne-Rhône-Alpes

69-2017-06-30-003

Arrêté n° 2017-3786 portant fermeture temporaire du spa  
du restaurant "Le 21" sis au 21, rue de Provence 69800  
SAINT-PRIEST

**PREFECTURE DU RHONE**

LE PREFET DE LA ZONE DE DEFENSE ET DE  
SECURITE SUD-EST  
PREFET DE LA REGION AUVERGNE-RHONE-ALPES  
PREFET DU RHONE  
OFFICIER DE LA LEGION D'HONNEUR  
COMMANDEUR DE L'ORDRE NATIONAL DU MERITE

**ARRÊTE n° 2017-3786**

**Portant fermeture temporaire du spa du restaurant "Le 21" sis au 21, rue de Provence  
69800 SAINT-PRIEST**

**Vu** le Code Général des Collectivités Territoriales et notamment les dispositions des articles L2212-1 et L2541-20 ;

**Vu** le code de la santé publique, et notamment les articles L1332-1, L1332-4 et L1332-8, et D1332-1 à D1332-13 ;

**Vu** l'arrêté du 7 avril 1981 modifié fixant les dispositions techniques applicables aux piscines et baignades aménagées ;

**Vu** la circulaire DGS/EA4 n° 2010-289 du 27 juillet 2010 relative à la prévention des risques infectieux et notamment de la légionellose dans les bains à remous (spas) à usage collectif et recevant du public ;

**Vu** l'inspection du spa (bains à remous) effectuée par l'Agence Régionale de Santé Auvergne-Rhône-Alpes le 27 juin 2017 du restaurant "Le 21" constatant notamment que :

- le spa n'a pas été déclaré à la mairie de Saint-Priest contrairement aux dispositions de l'article L 1332-1 du code de la santé publique,
- l'absence d'une douche à proximité du spa contrairement à l'annexe 13-6 de l'article D 1332-7 du code de la santé publique,
- le produit de désinfection utilisé n'est pas autorisé par le ministère de la santé pour les spas ouverts au public contrairement aux dispositions de l'article 5 de l'arrêté du 7 avril 1981 modifié fixant les dispositions techniques applicables aux piscines et baignades aménagées,
- l'exploitant n'assure pas de surveillance de la qualité de l'eau contrairement à la circulaire DGS/EA4 n°2010-289 du 27 juillet 2010 relative à la prévention des risques infectieux et notamment de la légionellose dans les bains à remous (spas) à usage collectif et recevant du public.

**Considérant** l'absence de déclaration du spa installé dans les locaux du restaurant "Le 21", 21 rue de Provence à Saint-Priest, en méconnaissance de l'article L 1332-1 du code de la santé publique qui dispose que toute personne qui procède à l'installation d'une piscine privée à usage collectif, doit en faire, avant l'ouverture, la déclaration à la mairie du lieu de son implantation. Cette déclaration, accompagnée d'un dossier justificatif, comporte l'engagement que l'installation de la piscine satisfait aux normes d'hygiène et de sécurité fixées par les décrets mentionnés aux articles L. 1332-7 et L. 1332-8 ;

**Considérant** l'absence de douche à proximité du spa en méconnaissance de l'article D 1332-7 et son annexe 13-6 du code de la santé publique ;

**Considérant** l'utilisation d'un produit de désinfection non autorisé par le ministère de la santé pour un spa ouvert au public contrairement aux dispositions de l'article 5 de l'arrêté du 7 avril 1981 modifié fixant les dispositions techniques applicables aux piscines et baignades aménagées ;

**Considérant** que les conditions matérielles d'aménagement ou de fonctionnement du spa portent atteinte à la santé ou à la sécurité des utilisateurs ainsi qu'à l'hygiène ou à la salubrité publique ;

**Considérant** les déclarations obligatoires telles que prévues aux articles R 3113-4 et D 3113-6 du code de la santé publique de cas de légionelloses de deux personnes ayant fréquenté le spa du restaurant "Le 21" sis au 21, rue de Provence 69800 SAINT-PRIEST permettant de qualifier cette situation de cas groupés conformément au guide du Haut Conseil de la Santé Publique ;

## ARRETE

- Article 1 :** Le spa du restaurant "Le 21" à Saint-Priest est fermé au public à compter de la notification du présent arrêté à l'intéressé.
- Article 2 :** Le spa ne pourra être mis à disposition du public qu'après mise en conformité de l'installation, déclaration à la mairie et transmission de cette dernière à l'Agence Régionale de Santé Auvergne-Rhône-Alpes. Le propriétaire du spa du restaurant "Le 21" transmettra à l'Agence Régionale de Santé Auvergne-Rhône-Alpes les résultats chimiques et bactériologiques, dont les légionelles, de l'eau du spa conformes à la réglementation.
- Article 3 :** Pendant la période de fermeture, le propriétaire du spa du restaurant "Le 21" devra prendre toutes les dispositions nécessaires afin d'éviter l'accès du public au bassin.
- Article 4 :** Le présent arrêté sera notifié au propriétaire du spa du restaurant "Le 21".
- Article 5 :** Le présent arrêté peut faire l'objet d'un recours devant le tribunal administratif de LYON dans les deux mois suivant sa notification ou publication au recueil des actes administratifs de la préfecture du Rhône.
- Article 6 :** Le préfet, secrétaire général, préfet délégué pour l'égalité des chances, de la préfecture du Rhône, le maire de la commune de Saint-Priest, le Directeur Général de l'Agence Régionale de Santé de la région Auvergne-Rhône-Alpes, sont chargés, chacun en ce qui le concerne de l'exécution du présent arrêté, qui sera publié au recueil des actes administratifs de la préfecture du Rhône.

Fait à Lyon, le 30 juin 2017

Le préfet, secrétaire général, préfet  
délégué pour l'égalité des chances

*Signé*

Xavier INGLEBERT

84\_EMIZSE\_Etat major interministériel de zone Sud-Est

69-2017-06-29-003

Arrêté zonal portant modification du plan ORSEC de zone  
- ordre zonal d'opérations nautiques en eaux intérieures



## PRÉFET DE LA ZONE DE DÉFENSE ET DE SÉCURITÉ SUD-EST

### ARRÊTÉ

portant modification du plan ORSEC de zone

LE PRÉFET DE LA ZONE DE DÉFENSE ET DE SÉCURITÉ SUD-EST  
PRÉFET DE LA RÉGION AUVERGNE-RHÔNE-ALPES  
PRÉFET DU RHÔNE  
OFFICIER DE LA LÉGION D'HONNEUR

*VU le code de la sécurité intérieure ;*

*VU le code de la défense, et notamment les articles R\*1311-1 à R\*1311-29 relatifs aux pouvoirs du préfet de zone ;*

*VU la circulaire du ministre de l'intérieur du 8 juin 2015 relative aux responsabilités du préfet en cas de crise ;*

*VU l'arrêté n° 2008-4035 du 8 août 2008 portant approbation du plan ORSEC de zone ;*

*VU l'arrêté n° EMIZ-2015-12-15-01 du 15 décembre 2015 portant intégration du plan zonal de réponse à un accident de navigation fluviale sur le réseau Rhône-Saône ;*

*VU l'arrêté n° 69-2016-12-16-005 du 16 décembre 2016 portant modification du plan ORSEC de zone ;*

*SUR proposition du préfet délégué pour la défense et la sécurité,*

### ARRÊTE

**Article 1<sup>er</sup>** : L'ordre zonal d'opérations nautiques en eaux intérieures est adopté. Il est intégré au livre IV du plan ORSEC de zone.

**Article 2** : Le tableau de synthèse annexé à l'arrêté n° 2008-4035 du 8 août 2008 est remplacé par celui joint au présent arrêté.

**Article 3** : Les préfets des départements de la zone de défense et de sécurité Sud-Est, le préfet délégué pour la défense et la sécurité, les militaires et les fonctionnaires des administrations concourant à la défense et à la sécurité nationale, notamment dans leurs composantes sécurité civile et sécurité publique, sont chargés, chacun en ce qui le concerne, de l'application du présent arrêté, qui sera publié au recueil des actes administratifs de la préfecture de zone de défense et de sécurité Sud-Est.

Fait à Lyon, le 29 juin 2017

Signé

Étienne STOSKOPF

## ANNEXE À L'ARRÊTÉ n° 2008-4035 du 8 août 2008

### SYNTHÈSE DES DISPOSITIONS CONSTITUTIVES DU PLAN ORSEC DE LA ZONE DE DÉFENSE ET DE SÉCURITÉ SUD-EST

<b>Livre I - Dispositions préliminaires</b>	2008-4035 du 08/08/2008
<b>Livre II - Analyse des risques et des effets potentiels des menaces</b>	
<b>II-1- <u>Les risques naturels</u></b>	
• <i>Les inondations</i>	
• <i>Les mouvements de terrain et autres catastrophes naturelles dus à des phénomènes ponctuels</i>	2008-4035 du 08/08/2008
• <i>Les phénomènes liés à l'activité géologique</i>	2008-4035 du 08/08/2008
• <i>Les événements météorologiques paroxysmiques</i>	2008-4035 du 08/08/2008
• <i>Les feux de forêt</i>	2008-4035 du 08/08/2008
<b>II-2 – <u>Les risques technologiques</u></b>	2008-4035 du 08/08/2008
• <i>Les risques industriels</i>	2008-4035 du 08/08/2008
• <i>Les risques nucléaires et radiologiques</i>	2015089-0001 du 30/03/2015
• <i>Les risques liés aux barrages</i>	2008-4035 du 08/08/2008
• <i>Les risques liés aux transports</i>	EMIZ-2015-06-04-1 du 04/06/2015
<b>II-3 – <u>Les risques sanitaires</u></b>	2008-4035 du 08/08/2008
• <i>La santé publique humaine</i>	2008-4035 du 08/08/2008
• <i>La santé publique vétérinaire</i>	2008-4035 du 08/08/2008
<b>II-4 – Les risques sociétaux et les menaces</b>	2008-4035 du 08/08/2008
• <i>Les grands rassemblements et les mouvements sociaux</i>	2008-4035 du 08/08/2008
• <i>Les atteintes aux réseaux</i>	2008-4035 du 08/08/2008
• <i>Le terrorisme conventionnel</i>	2008-4035 du 08/08/2008
• <i>Le terrorisme NRBC</i>	2008-4035 du 08/08/2008
<b>Livre III – Dispositif opérationnel : dispositions générales</b>	
<b>III-1 – <u>Dispositions générales relatives à l'organisation et à la continuité d'activités des services zonaux</u></b>	
• <i>Organisation du centre opérationnel de zone</i>	2013179-0001 du 28/06/2013
• <i>Plan de continuité de l'état-major de zone</i>	2006-5399 du 12/10/06 modifié
<b>III-2 – <u>Dispositions générales applicables à l'ensemble de la zone</u></b>	
• <i>Ordre d'opérations des hélicoptères de la sécurité civile pour la zone de défense Sud-Est</i>	99-2341 du 09/07/1999
• <i>Plan de déplacement des populations</i>	2006-5398 du 12/10/06 modifié
• <i>Ordre zonal d'opérations des services d'incendie et de secours</i>	2014416-0001 du 26/05/14

## Livre IV - Dispositif opérationnel : dispositions spécifiques

### IV-1 – Dispositions spécifiques applicables à l'ensemble de la zone

- *Ordre zonal d'opérations «sauvetage-déblaiement»* 2015082-0005 du 23/03/2015
- **Ordre zonal d'opérations «lutte contre les risques et les menaces R, B ou C»** 2013179-0001 du 28/06/2013 modifié
- *Remontée de l'information et coordination des moyens d'intervention en cas de feux de forêts ou d'espaces naturels* 2008-2387 du 16/05/08 modifié
- *Ordre zonal d'opérations en santé publique vétérinaire* 2009-3741 du 01/07/09 modifié
- *Plan d'intervention en cas de menace ou d'acte terroriste dans les transports collectifs de personnes en agglomération « MÉTROPOLITAIN (CD)* 2011- 3697 du 01/06/2011
- **Plan zonal « NRBC » (CD)** 2012-1039 du 01/02/2012
- *Plan zonal de prévention et de lutte « Pandémie grippale »* 2013179-0001 du 28/06/2013
- *Document-cadre zonal relatif aux procédures préfectorales et aux actions particulières de dimension interdépartementale en cas d'épisodes de pollution de l'air ambiant.* 2015005-0002 du 05 /01/ 2015
- *Plan zonal de réponse à un accident nucléaire ou radiologique majeur* EMIZ 2015-07-09-01 du 09/07/2015

### IV-2 – Dispositions spécifiques à la préparation et la gestion des crises routières

- **Plan Intempéries Rhône-Alpes Auvergne(PIRAA)** EMIZ-2015-12-08-01 du 08/12/2015
- *Plan des Franchissements Alpains (PFA)* AIZ n° 2010-5939 du 24/01/2011
- *Stratégie d'Exploitation en Vallée du Rhône (SEVRE)* AIP n° 2011-2593 du 21/04/2011
- **Plan PALOMAR** EMIZ-2015-10-15-1 du 15/10/2015

### IV-3 – Dispositions spécifiques à certains sites, ouvrages ou installations

#### IV-3.1 – Grands barrages

- *Dispositions communes du plan particulier d'intervention du barrage de Vouglans* AIP n° 2008-3385 du 18/06/08

#### IV-3.2 – Centres nucléaires de production d'électricité

- *Plan Particulier d'Intervention du CNPE Saint Alban / Saint Maurice l'Exil* 2011-1367 du 02/02/2011
- *Plan Particulier d'Intervention du CNPE de Cruas* 2013262-0001 du 19/09/2013
- *Plan Particulier d'Intervention du CNPE du Tricastin* 2015005-0001 du 05/01/2015
- *Plan Particulier d'Intervention du CNPE du Bugey* 2015049-0001 du 18/02/2015

#### IV-3.3 – Réseaux de navigation intérieure fluviale et lacustre

- *Plan zonal de réponse à un accident de navigation fluviale sur le réseau Rhône-Saône* EMIZ 2015-12-15-01 du 15/12/2015
- **Ordre zonal d'opérations nautiques en eaux intérieures** 29 juin 2017